



ФАКУЛТЕТ ЗА МАШИНСТВО
И ГРАЂЕВИНАРСТВО У КРАЉЕВУ
УНИВЕРЗИТЕТА У КРАГУЈЕВЦУ



**КОНКУРСНА ДОКУМЕНТАЦИЈА ЗА ЈАВНУ НАБАВКУ
МАЛЕ ВРЕДНОСТИ
број 15/2020**

**НАБАВКА РАДОВА – ИЗРАДА ДИМЊАКА ЗА КОТАО НА ЧВРСТО
ГОРИВО СА ПРИПАДАЈУЋОМ ИНСТАЛАЦИЈОМ И ПОВЕЗИВАЊЕ
И ПУШТАЊЕ У РАД**

ЈАВНА НАБАКА МАЛЕ ВРЕДНОСТИ бр. 15/2020

Врста поступка набавке : ЈАВНА НАБАВКА МАЛЕ ВРЕДНОСТИ

	Датум и време: 30. 06. 2020. год.
Крајњи рок за достављање понуда:	14. 07. 2020.године до 12⁰⁰ часова
Понуде доставити на адресу:	Факултет за машинство и грађевинарство у Краљеву, улица Доситејева 19, 36000 Краљево
Јавно отварање понуда, обавиће се у Конференцијској сали Факултета	14. 07. 2020.године у 12³⁰ часова

ЈУН 2020. године



На основу чл. 39. и 61. Закона о јавним набавкама („Сл. гласник РС” бр. 124/2012, 14/15 и 68/15 у даљем тексту Закон), члана 6. Правилника о обавезним елементима конкурсне документације у поступцима јавних набавки и начину доказивања испуњености услова („Сл. гласник РС” бр. 86/2015), Одлуке о покретању поступка јавне набавке број 725 од 29. 06. 2020. године и Решења о образовању комисије за јавну набавку мале вредности број 725/1 од 29. 06. 2020. године, припремљена је:

КОНКУРСНА ДОКУМЕНТАЦИЈА
за јавну набавку радова - израда димњака за катао на чврсто
гориво са припадајућом инсталацијом и повезивање и пуштање у
рад
ЈН број 15/2020

Конкурсна документација садржи:

I ОПШТИ ПОДАЦИ О ЈАВНОЈ НАБАВЦИ	3
II ПОДАЦИ О ПРЕДМЕТУ ЈАВНЕ НАБАВКЕ	3
III ВРСТА, ТЕХНИЧКЕ КАРАКТЕРИСТИКЕ, КВАЛИТЕТ, КОЛИЧИНА И ОПИС ДОБАРА, РАДОВА ИЛИ УСЛУГА, НАЧИН СПРОВОЂЕЊА КОНТРОЛЕ И ОБЕЗБЕЂИВАЊА ГАРАНЦИЈЕ КВАЛИТЕТА, РОК ИЗВРШЕЊА ИЛИ ИСПОРУКЕ ДОБАРА, ЕВЕНТУАЛНЕ ДОДАТНЕ УСЛУГЕ И СЛ.....	4
IV УСЛОВИ ЗА УЧЕШЋЕ У ПОСТУПКУ ЈАВНЕ НАБАВКЕ ИЗ ЧЛ. 75. И 76. ЗАКОНА И УПУТСТВО КАКО СЕ ДОКАЗУЈЕ ИСПУЊЕНОСТ ТИХ УСЛОВА	10
V УПУТСТВО ПОНУЂАЧИМА КАКО ДА САЧИНЕ ПОНУДУ	13
VI ОБРАЗАЦ ИЗЈАВЕ ПОНУЂАЧА.....	24
VII ОБРАЗАЦ ПОНУДЕ	26
VIII МОДЕЛ УГОВОРА.....	30
IX ОБРАЗАЦ СТРУКТУРЕ ЦЕНЕ.....	37
X ОБРАЗАЦ ТРОШКОВА ПРИПРЕМЕ ПОНУДЕ	42
XI ОБРАЗАЦ ИЗЈАВЕ О НЕЗАВИСНОЈ ПОНУДИ.....	43
XII ОБРАЗАЦ ИЗЈАВЕ О ПОШТОВАЊУ ОБАВЕЗА	44
XIII ПРИЛОЗИ.....



I ОПШТИ ПОДАЦИ О ЈАВНОЈ НАБАВЦИ

1. Подаци о наручиоцу:

- **Наручилац:** Факултет за машинство и грађевинарство у Краљеву Универзитета у Крагујевцу
- **Адреса:** Доситејева 19, Краљево
- **ПИБ 101255862**
- **Матични број 07316291**
- **Интернет страница наручиоца:** www.mfkv.kg.ac.rs

2. Врста поступка јавне набавке

Предметна јавна набавка се спроводи у поступку јавне набавке мале вредности у складу са Законом и подзаконским актима којима се уређују јавне набавке.

3. Предмет јавне набавке

Предмет јавне набавке бр. 15/2020 су радови: израда димњака за катао на чврсто гориво са припадајућом инсталацијом и повезивање и пуштање у рад.
Шифра из ОРН 45262600 – Разни специјализовани грађевински радови

4. Циљ поступка

Поступак јавне набавке се спроводи ради закључења уговора о јавној набавци.

5. Резервисана јавна набавка

Није у питању резервисана јавна набавка.

6. Електронска лицитација

Не спроводи се електронска лицитација.

7. Контакт лице и служба

Контакт особа је проф др Славиша Шалинић.

Контакт:

телефон: 036/383-377.

e-mail: kvalitet@mfkv.kg.ac.rs

8. Рок у којем ће наручилац донети одлуку о додели уговора

Одлуку о додели уговора, наручилац ће донети у року до 10 (десет) дана од дана јавног отварања понуда.

II ПОДАЦИ О ПРЕДМЕТУ ЈАВНЕ НАБАВКЕ

1. Опис предмета набавке

1. Предмет јавне набавке ЈН бр. 15/2020 су радови на изради димњака за катао на чврсто гориво са припадајућом инсталацијом и повезивање и пуштање у рад.
Назив и ознака из општег речника набавке:
45262600 – разни специјализовани грађевински радови
2. Врста и опис предмета јавне набавке саставни је део конкурсне документације.
3. **Партије:** Јавна набавка није обликована по партијама.



**III ВРСТА, ТЕХНИЧКЕ КАРАКТЕРИСТИКЕ, КВАЛИТЕТ, КОЛИЧИНА
И ОПИС ДОБАРА, РАДОВА ИЛИ УСЛУГА, НАЧИН СПРОВОЂЕЊА
КОНТРОЛЕ И ОБЕЗБЕЂИВАЊА ГАРАНЦИЈЕ КВАЛИТЕТА, РОК
ИЗВРШЕЊА ИЛИ ИСПОРУКЕ ДОБАРА, ЕВЕНТУАЛНЕ ДОДАТНЕ
УСЛУГЕ И СЛ.**

Техничке карактеристике грађевинско-архитектонских радова

Све радове извести у складу са прописима безбедности и здравља на раду, противпожарне и заштите животне средине, као и свим грађевинским прописима и стандардима. У цену морају бити урачунати сви помоћни радови, осим елемената који нису обрачунати као посебна позиција.

Припремни радови обухватају припремне и завршне радове везане за организацију, заштиту и обележавање градилишта, постављање ограде и помоћних објеката; организовање безбедности и здравља на раду (укључујући све потребне елаборате); сва почетна, пратећа и завршна геодетска мерења; трошкове градилишних прикључака; вођење и координацију градње; осигурање и обезбеђење извођача радова у току градње све до предаје готовог објекта Инвеститору, као организацију свих потребних струковних мерења и испитивања, чишћења градилишта (укључујући и коначна чишћења, као и заштиту готових елемената монтираних на градилишту); враћање околине у првобитно стање; одвоз вишка материјала на комуналну депонију, укључујући вођење све потребне евиденције и плаћање евентуалних такси, интерне и спољње транспортне трошкове, и све личне, манипулацијске и режијске трошкове на објекту.

Р. бр.	ЗЕМЉАНИ РАДОВИ опис и технички услови	Јед. мере	Количина
Сви радови се морају извести у складу са пројектом и техничким описом пројекта архитектуре и грађевинских конструкција, као и према свим важећим стандардима и прописима. Ископ мора бити у складу са препорукама из геомеханичког елабората. Коначан извештај остварених носивости тла мора да изради овлашћена институција чија је услуга урачуната у цену. Терен мора бити раван, испланиран, а слојеви набијени до потребне носивости.			
1.	Разчишћавање терена на месту димњака са утоваром и одвозом на депонију	паушал	1,00
2.	Ископ земље за темељ са правилним одсецањем ивица ископа и планирањем дна са тачношћу + - 2цм и одвозом на депонију.	м ³	3,24
3.	Збијање дна ископа, постелице до стишљивости 25 МПа.	м ²	3,24
4.	Насипање и набијање материјала за насип дебљине 20цм са збијањем у слојевима до завршне збијености 40 МПа.	м ³	0,65
Приказ темеља дат је у Прилогу 1 – Темељ димњака			



Р. бр.	АРМИРАНО БЕТОНСКИ РАДОВИ опис и технички услови	Јед. мере	Количина
Сви радови се морају извести у складу са пројектом и техничким описом пројекта архитектуре и грађевинских конструкција, као и према свим важећим стандардима и прописима. Оплата свих бетонских елемената се не обрачунава посебно јер је ушла у обрачун АБ радова.			
1.	Бетонирање мршаваг бетона МБ 15 МРа испод темеља димњака дебљине 5 цм.	м ²	3,24
2.	Бетонирање темеља бетоном МБ 30 заједно са потребном оплатом и уградњом анкера.	м ³	2,02
Приказ темеља дат је у Прилогу 1 – Темељ димњака			

Р. бр.	АРМИРАЧКИ РАДОВИ опис и технички услови	Јед. мере	Количина
Сви радови се морају извести у складу са пројектом и техничким описом пројекта архитектуре и грађевинских конструкција, као и према свим важећим стандардима и прописима. Оплата свих бетонских елемената се не обрачунава посебно јер је ушла у обрачун АБ радова.			
1.	Набавка и монтажа арматуре за потребе темеља димњака.	kg	160,37
2.	Набавка анкер-вијака М24х600 мм квалитета S355 са наврткама и подлошкама	ком	12
Приказ темеља дат је у Прилогу 1 – Темељ димњака			



**РАДОВИ НА ИЗРАДИ И ПОВЕЗИВАЊУ ИНСТАЛАЦИЈЕ НОВОГ КОТЛА У
ПОСТОЈЕЋИ СИСТЕМ ЦЕНТРАЛНОГ ГРЕЈАЊА**

Р. Бр.	ПРЕДМЕТ НАБАВКЕ опис и технички услови	Јед. мере	Количина
	Испорука, транспорт и уградња. Балансни вентил навојни, са косим вretenом, PN20, $t_{max}=120^{\circ}C$. Вентил има следеће функције: балансирање, предрегулацију протока, мерење, затварање, закључавање и дренажу. Кућиште од бронзе, заптивно седиште EPDM. Дигитална нумеричка ручица са минимум 80 позиција подешавања. Вентил има два самозатварајућа мерна прикључка, један испред а други иза печурке вентила тако да постоји могућност мерења диференцијалног притиска на месту уградње када је вентил потпуно затворен. Приказ шеме повезивања инсталације дат је у Прилогу 2 – Шема везе инсталације		
1.	DN 15 (R1/2") са дренажом	КОМ	1
2.	STAD 80, DN 80	КОМ	1
3.	Пролазни регулациони вентил Регулациони вентил са електричним погоном, $t_{max}=150^{\circ}C$, $t_{min}=-15^{\circ}C$, PN16. DN 15 (R1/2")	КОМ	1
4.	Сепаратори нечистоћа Испорука и уградња. Хватач нечистоће прирубнички, "Y" модел, кућиште од ливеног гвожђа GG 25, са ситом од нерђајућег челика 304, PN16, $T_{max}=120^{\circ}C$. Испоручити са контраприрубницама, везним и заптивним материјалом. DN 80 PN16	КОМ	1
5.	Вентил сигурности Испорука и уградња. Вентил сигурности са опругом. DN 40/65 PN16	КОМ	1

6.	Трокраки регулациони електромоторни вентили са прирубничким прикључком Испорука и уградња. Трокраки регулациони електромоторни вентил, прирубнички. Кућиште од ливеног гвожђа GG 25, PN16, $t_{max}=150^{\circ}C$. "Rangeability" 100:1. Карактеристика: А-АБ једнакопроцентна, Б-АБ линеарна. Испоручити са контраприрубницама, везним и заптивним материјалом. DN80 PN16;	КОМ	1
7.	Дуплекс циркулациона пумпа	КОМ	1



	Набавка, транспорт и уградња дуплекс циркулационе пумпе у кругу грејања за следеће параметре, 21500 kg/h и пад притиска од 55kPa. Број фаза: 1 или 3. Спој: прирубнички.		
8.	Преградни лептирасти вентили прирубнички Испорука и уградња. Лептир вентил, међуприрубнички. DN80 (R3") PN16	ком	3
9.	Лептирасти вентили са ЕМ погоном Испорука и уградња. Лептир вентил са електромоторним погоном DN80 (R3") PN16	ком	1
10.	Термометар Испорука и уградња. Термометар 80 , tmin=0°C, tmax=120°C. Термометар 80 , 0-120°C.	ком	2
Цеви, фитинзи и изолација Испорука, транспорт и уградња бешавних цеви и фазонских комада.			
11.	Бешавна цев димензије DN 80	метар	36
12.	Изолација Dg89 x 50 mm	метар	25
13.	DN80 x 50 mm (изолација од камене вуне обложена AL фолијом)	метар	12
14.	Редукција ФФР DN100/DN80 (са прирубницом)	ком	2
15.	Редукција ФФР DN80/DN65 (са прирубницом)	ком	2
16.	Колено 90° DN80 (Хамбуршки лук)	ком	19
17.	Прирубница са грлом DN80/16	ком	13
18.	Бешавна цев DN 15	метар	6
19.	Изолација DN15 x 13 mm	метар	8
Аутоматика и сензори			
20.	Испорука, транспорт и уградња. Аутоматика за управљање ON/OFF функцијом пролазног вентила DN15 и регулација протока мешног вентила DN80 на основу температуре која се мери сондом Pt 100. Повезивање сонде и актуатора вентила са контролером. Тестирање функције програма.	ком	1
21.	Радови на постављању топловода Израда и постављање конзолних носача топловода.	ком	3
22.	Проба постројења Провера заптивености свих спојева. Провера рада сензора, регулационог система, система за грејање	паушал	1



РАДОВИ НА ИЗРАДИ КОНСТРУКЦИЈЕ И МОНТАЖИ ДИМЊАКА КАО И ПОВЕЗИВАЊЕ СА КОТЛОМ

ПРИКАЗ КОНСТРУКЦИЈЕ ДИМЊАКА СА ДИМЊАЧОМ ДАТ ЈЕ У ПРИЛОГУ 3- КОНСТРУКЦИЈА ДИМЊАКА

Р. бр.	ПРЕДМЕТ НАБАВКЕ опис и технички услови	Јед. мере	Количина
1.	Израда првог сегмента димњака $\varnothing 500$ мм, висине 4570 мм, дебљине лима 6 мм. Са доње стране сегмент заварити за ослону плочу $\varnothing 1000$ мм дебљине 20 мм, према цртежу датом у Прилогу 3. Везу ослоне плоче и сегмента ојачати уградњом ребара дебљине 10 мм. Са горње стране уградити кружну, прстенасту плочу унутрашњег пречника 500 мм, спољашњег пречника од 620 мм, дебљине 10 мм на којој се буши 12 отвора за завртњеве, пречника 17 мм. Такође, урадити ојачање места настављања сегмента постављањем савијеног L60x60x6 профила ојачаног са 8 ребара димљине 6 мм. Извршити фарбање једним слојем заштитне подлоге и једним слојем завршне боје. Детаљан приказ елемената конструкције првог сегмента дат је у Прилогу 3 - цртеж Д.01.00.	ком	1
2.	Израда другог сегмента димњака $\varnothing 500$ мм, висине 3550 мм, дебљине лима 6 мм. Са горње и доње стране урадити кружну, прстенасту плочу унутрашњег пречника 500 мм, спољашњег пречника од 620 мм, дебљине 10 мм на којој се буши 12 отвора за завртњеве, пречника 17 мм. Такође, урадити ојачање места настављања сегмента постављањем савијеног L60x60x6 профила ојачаног са 8 ребара димљине 6 мм. За овај сегмент извршити спајање са димњачом пречника 500 мм дебљине лима 6 мм према цртежу датом у Прилогу 3. Извршити фарбање једним слојем заштитне подлоге и једним слојем завршне боје. Детаљан приказ елемената конструкције другог сегмента дат је у Прилогу 3-цртеж Д.02.00.	ком	1
3.	Израда трећег сегмента димњака $\varnothing 500$ мм, висине 3050 мм, дебљине лима 6 мм. Са горње и доње стране урадити кружну, прстенасту плочу унутрашњег пречника 500 мм, спољашњег пречника од 620 мм, дебљине 10 мм на којој се буши 12 отвора за завртњеве, пречника 17 мм. Такође, урадити ојачање места настављања сегмента постављањем савијеног L60x60x6 профила ојачаног са 8 ребара димљине 6 мм. Извршити фарбање једним слојем заштитне подлоге и једним слојем завршне боје. Детаљан приказ елемената конструкције трећег сегмента дат је у Прилогу 3-цртеж Д.03.00.	ком	1
4.	Израда четвртог сегмента димњака $\varnothing 500$ мм, висине 2000 мм, дебљине лима 6 мм. Са доње стране урадити кружну, прстенасту плочу унутрашњег пречника 500 мм, спољашњег пречника од 620 мм, дебљине 10 мм на којој се буши 12 отвора за завртњеве, пречника 17 мм. Такође, урадити ојачање места настављања сегмента постављањем савијеног L60x60x6 профила ојачаног са 8 ребара димљине 6 мм. Извршити фарбање једним слојем заштитне подлоге и једним слојем завршне боје. Детаљан приказ елемената конструкције четвртог сегмента дат је у Прилогу 3-цртеж Д.04.00.	ком	1
5.	Израда димњаче $\varnothing 500$ мм, дужине 4000 мм, дебљине лима 6 мм. Извршити фарбање једним слојем заштитне подлоге и једним слојем завршне боје. Предвидети кривину као редукцију пречника за везу димњаче са котлом. Приказ елемената конструкције димњаче дат је у Прилогу 3	ком	1
6.	Монтажа сегмената, повезивање димњаче са котлом и димњаком извршити према цртежу датом у Прилогу 3 -цртеж Д.00.00.	ком	1
7.	Монтажа изолације -supergwool минерална вуна дебљине 25 мм у облози од алуминијумског лима дебљине 0,5 мм. Облагање извршити према цртежу датом у Прилогу 3 -цртеж Д.00.00.	паушал	1



НАПОМЕНЕ:

- Понуђач у цену позиција треба да урачуна све заштите пре почетка радова (врата, прозора, вентилационих цеви, расвете...) као и скеле у простору који се ради и на комуникацијама до радног простора
- Сва оштећења се констатују и биће одбијена од коначне ситуације.
- Сагласно Закону о роковима измирења новчаних обавеза у комерцијалним трансакцијама ("Службени гласник РС", бр. 119/2012, 68/2015 и 113/2017) и Правилнику о начину и поступку регистравања фактура, односно других захтева за исплату, као и начину вођења и садржају централног регистра фактура ("Службени гласник РС", број 7/2018) изабрани понуђач је дужан да издате фактуре и друге захтеве за исплату, по основу закљученог уговора у поступку ове јавне набавке, пре њиховог достављања Наручиоцу, региструје у централном регистру фактура.



IV УСЛОВИ ЗА УЧЕШЋЕ У ПОСТУПКУ ЈАВНЕ НАБАВКЕ ИЗ ЧЛ. 75. ЗАКОНА И УПУТСТВО КАКО СЕ ДОКАЗУЈЕ ИСПУЊЕНОСТ ТИХ УСЛОВА

1. УСЛОВИ ЗА УЧЕШЋЕ У ПОСТУПКУ ЈАВНЕ НАБАВКЕ ИЗ ЧЛ. 75. ЗАКОНА

Понуђач у поступку јавне набавке мора доказати:

Ред.бр.	У с л о в
	Обавезни услови
1	<p>1) Да је регистрован код надлежног органа, односно уписан у одговарајући регистар (чл. 75. ст. 1. тач. 1) Закона</p> <p>2) Да он и његов законски заступник није осуђиван за неко од кривичних дела као члан организоване криминалне групе, да није осуђиван за кривична дела против привреде, кривична дела против животне средине, кривично дело примања или давања мита, кривично дело преваре (чл. 75. ст. 1. тач. 2) Закона);</p> <p>3) Да је измирио доспеле порезе, доприносе и друге јавне дажбине у складу са прописима Републике Србије или стране државе када има седиште на њеној територији (чл. 75. ст. 1. тач. 4) Закона);</p> <p>4) Да има важећу дозволу надлежног органа за обављање делатности која је предмет јавне набавке ако је таква дозвола предвиђена посебним прописима. (чл. 75. ст. 1. тач. 5) Закона);</p> <p>Напомена: *по овом предмету јавне набавке не постоји посебна дозвола за обављање делатности</p> <p>5) Да је поштовао обавезе које произлазе из важећих прописа о заштити на раду, запошљавању и условима рада, заштити животне средине, као и да нема забрану обављања делатности која је на снази у време подношења понуде (чл. 75. ст. 2. Закона).</p>
	Доказ за правно лице: Попуњена, потписана и оверена Изјава о испуњености услова која је саставни део конкурсне документације
	Доказ за предузетнике: Попуњена, потписана и оверена Изјава о испуњености услова која је саставни део конкурсне документације
	Доказ за физичко лице: Попуњена, потписана и оверена Изјава о испуњености услова која је саставни део конкурсне документације
	Додатни услови
	<p>1) Да располаже одговарајућим техничким и кадровским капацитетом и то:</p> <ul style="list-style-type: none">- Да има најмање једног стално запосленог радника који поседује активну лиценцу број 412 или 411 или 410 (копија лиценце и копија важеће потврде инжењерске коморе). <p>Понуђач ће решењем овог запосленог именовати за одговорног извођача радова у предметној јавној набавци који поседују напред наведене личне лиценце.</p>
	Доказ за правно лице: доказ за најмање једног запосленог (фотокопија дипломе, радне књижице, М(З)А обрасца), копије личних лиценци, са важећим потврдама Инжењерске коморе Србије да је наведени носилац лиценце чија се лиценца подноси, члан Инжењерске коморе Србије и да му одлуком Суда части издата лиценца није одузета, уз изјаву понуђача о одговорном извођачу, који ће решењем бити именован за извођење радова у предметној јавној набавци.



Доказ за предузетнике:	доказ за најмање једног запосленог (фотокопија дипломе, радне књижице, М(З)А обрасца), копије личних лиценци, са важећим потврдама Инжењерске коморе Србије да је наведени носилац лиценце чија се лиценца подноси, члан Инжењерске коморе Србије и да му одлуком Суда части издата лиценца није одузета, уз изјаву понуђача о одговорном извођачу, који ће решењем бити именован за извођење радова у предметној јавној набавци.
Доказ за физичко лице:	доказ за најмање једног запосленог (фотокопија дипломе, радне књижице, М(З)А обрасца), копије личних лиценци, са важећим потврдама Инжењерске коморе Србије да је наведени носилац лиценце чија се лиценца подноси, члан Инжењерске коморе Србије и да му одлуком Суда части издата лиценца није одузета, уз изјаву понуђача о одговорном извођачу, који ће решењем бити именован за извођење радова у предметној јавној набавци.

2. УПУТСТВО КАКО СЕ ДОКАЗУЈЕ ИСПУЊЕНОСТ УСЛОВА

Понуђач је дужан да без одлагања писмено обавести наручиоца о било којој промени у вези са испуњеношћу услова из поступка јавне набавке, која наступи до доношења одлуке, односно закључења уговора, односно током важења уговора о јавној набавци и да је документује на прописани начин.

Уколико понуђач подноси понуду са подизвођачем, у складу са чланом 80. Закона, подизвођач мора да испуњава обавезне услове из члана 75. став 1. тач. 1. 2. и 4. Закона и услов из члана 75. став 1. тачка 5. Закона, за део набавке који ће понуђач извршити преко подизвођача. Додатне услове понуђач мора испуњавати самостално.

Уколико понуду подноси група понуђача, сваки понуђач из групе понуђача, мора да испуни обавезне услове из члана 75. став 1. тач. 1. 2. и 4. Закона, а додатне услове испуњавају заједно. Услов из члана 75. став 1. тач. 5. Закона, дужан је да испуни понуђач из групе понуђача којем је поверено извршење дела набавке за који је неопходна испуњеност тог услова.

2.1 УПУТСТВО КАКО СЕ ДОКАЗУЈЕ ИСПУЊЕНОСТ УСЛОВА

Испуњеност обавезних и додатних услова за учешће у поступку предметне јавне набавке, у складу са чл. 77. став 4. Закона, понуђач доказује достављањем *Изјаве* (Образац изјаве понуђача (образац 1), дат је у конкурсној документацији, којом под пуном материјалном и кривичном одговорношћу потврђује да испуњава услове за учешће у поступку јавне набавке из чл. 75. Закона, дефинисане овом конкурсном документацијом.

Изјава мора да буде потписана од стране овлашћеног лица понуђача и оверена печатом. Уколико Изјаву потписује лице које није уписано у регистар као лице овлашћено за заступање, потребно је уз понуду доставити овлашћење за потписивање.

Уколико понуду подноси група понуђача, Изјава мора бити потписана од стране овлашћеног лица сваког понуђача из групе понуђача и оверена печатом.

Уколико понуђач подноси понуду са подизвођачем, понуђач је дужан да достави Изјаву подизвођача (Образац изјаве подизвођача 1.1), потписану од стране овлашћеног лица подизвођача и оверену печатом.



Понуђач није дужан да доставља доказе који су јавно доступни на интернет страницама надлежних органа већ је дужан да у својој понуди прецизно наведе интернет страницу на којој су тражени подаци доступни.

Наручилац може пре доношења одлуке о додели уговора да затражи од понуђача, чија је понуда оцењена као најповољнија, да достави копију доказа о испуњености услова, а може и да затражи на увид оригинал или оверену копију свих или појединих доказа о испуњености услова. Наручилац није дужан да од понуђача затражи достављање свих или појединих доказа уколико за истог понуђача поседује одговарајуће доказе из других поступака јавних набавки код Наручиоца.

Уколико наручилац буде захтевао достављање доказа о испуњености обавезних услова за учешће у поступку предметне јавне набавке (свих или појединих доказа о испуњености услова), понуђач ће бити дужан да достави:

• **ОБАВЕЗНИ УСЛОВИ**

- 1) Чл. 75. ст. 1. тач. 1) ЗЈН, услов под редним бројем 1. наведен у табеларном приказу **обавезних услова – Доказ:**

Правна лица: Извод из регистра Агенције за привредне регистре, односно извод из регистра надлежног привредног суда;

Предузетници: Извод из регистра Агенције за привредне регистре, односно извод из одговарајућег регистра.

- 2) Чл. 75. ст. 1. тач. 2) ЗЈН, услов под редним бројем 2. наведен у табеларном приказу **обавезних услова – Доказ:**

Правна лица: 1) Извод из казнене евиденције, односно уверење **основног суда** на чијем подручју се налази седиште домаћег правног лица, односно седиште представништва или огранка страног правног лица, којим се потврђује да правно лице није осуђивано за кривична дела против привреде, кривична дела против животне средине, кривично дело примања или давања мита, кривично дело преваре. **Напомена:** Уколико уверење Основног суда не обухвата податке из казнене евиденције за кривична дела која су у надлежности редовног кривичног одељења Вишег суда, потребно је поред уверења Основног суда доставити **И УВЕРЕЊЕ ВИШЕГ СУДА** на чијем подручју је седиште домаћег правног лица, односно седиште представништва или огранка страног правног лица, којом се потврђује да правно лице није осуђивано за кривична дела против привреде и кривично дело примања мита; 2) Извод из казнене евиденције **Посебног одељења за организовани криминал Вишег суда у Београду**, којим се потврђује да правно лице није осуђивано за неко од кривичних дела организованог криминала; 3) Извод из казнене евиденције, односно уверење **надлежне**

полицијске управе МУП-а, којим се потврђује да законски заступник понуђача није осуђиван за кривична дела против привреде, кривична дела против животне средине, кривично дело примања или давања мита, кривично дело преваре и неко од кривичних дела организованог криминала (захтев се може поднети према месту рођења или према месту пребивалишта законског заступника). Уколико понуђач има више законских заступника дужан је да достави доказ за сваког од њих.

Предузетници и физичка лица: Извод из казнене евиденције, односно уверење **надлежне полицијске управе МУП-а**, којим се потврђује да није осуђиван за неко од кривичних дела као члан организоване криминалне групе, да није осуђиван за кривична дела против привреде, кривична дела против животне средине, кривично дело примања или давања мита, кривично дело преваре (захтев се може поднети према месту рођења или према месту пребивалишта).

Докази не могу бити старији од два месеца пре отварања понуда.

- 3) Чл. 75. ст. 1. тач. 4) ЗЈН, услов под редним бројем 3. наведен у табеларном приказу **обавезних услова - Доказ:**

Уверење Пореске управе Министарства финансија да је измирио доспеле порезе и доприносе и уверење надлежне управе локалне самоуправе да је измирио обавезе по основу изворних локалних јавних прихода или потврду надлежног органа да се понуђач налази у поступку приватизације.

Докази не могу бити старији од два месеца пре отварања понуда.



• **ДОДАТНИ УСЛОВИ**

- 1) **Чл. 76. ЗЈН Доказ:** понуђач мора доставити доказ којим на несумњив начин доказује да има најмање једног стално запосленог (фотокопија дипломе, радне књижице, М(З)А обрасца), копије личних лиценци, са важећим потврдама Инжењерске коморе Србије да је наведени носилац лиценце чија се лиценца подноси, члан Инжењерске коморе Србије и да му одлуком Суда части издата лиценца није одузета, уз изјаву понуђача о одговорном извођачу, који ће решењем бити именован за извођење радова у предметној јавној набавци.

Ако понуђач у остављеном примереном року, који не може бити краћи од 5 дана, не достави копију тражених доказа или на увид оригинал или оверену копију свих или појединих доказа о испуњености услова, наручилац ће његову понуду одбити као неприхватљиву.

На основу члана 78. став 5. Закона о јавним набавкама лица која су уписана у регистар понуђача који води Агенција за привредне регистре не морају да доставе доказе да испуњавају услове утврђене одредбама члана 75. став 1. тачке 1) до 3) истог Закона. Регистар понуђача је јавно доступан на интернет страници Агенције за привредне регистре. Понуђач треба у својој понуди јасно да наведе да се налази у регистру понуђача.

Наручилац неће одбити понуду као неприхватљиву, уколико не садржи доказ одређен конкурсном документацијом, ако понуђач наведе у понуди интернет страницу на којој су подаци, који су тражени у оквиру услова, јавно доступни.

Уколико је доказ о испуњености услова електронски документ, понуђач доставља копију електронског документа у писаном облику, у складу са законом којим се уређује електронски документ, осим уколико подноси електронску понуду када се доказ доставља у изворном електронском облику.

Ако се у држави у којој понуђач има седиште не издају тражени докази, понуђач може, уместо доказа, приложити своју писану изјаву, дату под кривичном и материјалном одговорношћу оверену пред судским или управним органом, јавним бележником или другим надлежним органом те државе.

Ако понуђач има седиште у другој држави, наручилац може да провери да ли су документи којима понуђач доказује испуњеност тражених услова издати од стране надлежних органа те државе.

V УПУТСТВО ПОНУЂАЧИМА КАКО ДА САЧИНЕ ПОНУДУ

1. ПОДАЦИ О ЈЕЗИКУ НА КОЈЕМ ПОНУДА МОРА ДА БУДЕ САСТАВЉЕНА

Понуђач подноси понуду на српском језику. Сви обрасци, изјаве и документи који се достављају уз понуду морају бити на српском језику. Уколико су документи изворно на страном језику, морају бити преведени на српски језик и оверени од стране овлашћеног судског тумача.

2. НАЧИН НА КОЈИ ПОНУДА МОРА ДА БУДЕ САЧИЊЕНА

Понуда мора бити израђена на обрасцима из конкурсне документације. Понуда се саставља тако што понуђач уписује тражене податке у обрасце који су саставни део конкурсне документације.

Обрасце дате у конкурсној документацији, односно податке који морају да буду њихов саставни део, понуђачи попуњавају читко, а овлашћено лице понуђача исте потписује и печатом оверава. Уколико су обрасци потписани од стране лица које није уписано у регистар као лице овлашћено за заступање, потребно је доставити овлашћење за потписивање уз понуду.



Попуњени обрасци понуде морају да садрже: датум давања понуде, потпис овлашћеног лица понуђача и печат понуђача. Уколико постоје, исправке морају бити парафиране од лица које је потписало понуду и оверене печатом.

Обавезну садржину понуде чине сви докази (прилози) тражени конкурсном документацијом као и попуњени, потписани и оверени сви обрасци из конкурсне документације.

Понуђач понуду подноси непосредно или путем поште у затвореној коверти или кутији, затворену на начин да се приликом отварања понуда може са сигурношћу утврдити да се први пут отвара.

Сви документи поднети у понуди треба да буду повезани траком у целину и запечаћени, тако да се не могу накнадно убацити, одстрањивати или замењивати појединачни листови, односно прилози, а да се видно не оштете листови или печат.

На полеђини коверте или на кутији навести назив и адресу понуђача.

У случају да понуду подноси група понуђача, на коверти је потребно назначити да се ради о групи понуђача и навести називе и адресу свих учесника у заједничкој понуди.

Понуду доставити на адресу: Факултет за машинство и грађевинарство у Краљеву Универзитета у Крагујевцу, Доситејева број 19, 36000 Краљево, са назнаком: „**Понуда за јавну набавку радова за израду димњака за котлао на чврсто гориво са припадајућом инсталацијом и повезивање и пуштање у рад, ЈН број 15/2020 - НЕ ОТВАРАТИ**”. Понуда се сматра благовременом уколико је примљена од стране наручиоца до **уторка 14. 07. 2020. године до 12,00 часова**.

Наручилац ће, по пријему одређене понуде, на коверти, односно кутији у којој се понуда налази, обележити време пријема и евидентирати број и датум понуде према редоследу приспећа. Уколико је понуда достављена непосредно наручилац ће понуђачу предати потврду пријема понуде. У потврди о пријему наручилац ће навести датум и сат пријема понуде.

Понуда коју наручилац није примио у року одређеном за подношење понуда, односно која је примљена по истеку дана и сата до којег се могу понуде подносити, сматраће се неблаговременом.

Неблаговремену понуду ће наручилац након окончања поступка отварања понуда вратити понуђачу неотворену са назнаком да је неблаговремена.

Јавно отварање понуда **одржаће се у уторак 14. 07. 2020. године у 12³⁰ часова**, у Конференцијској сали Факултета за машинство и грађевинарство у Краљеву, Доситејева 19, Краљево.

Отварање понуда је јавно и може присуствовати свако заинтересовано лице.

У поступку отварања понуда могу активно учествовати само овлашћени представници понуђача.

Пре почетка поступка јавног отварања понуда, представници понуђача, који ће присуствовати поступку отварања понуда, дужни су да наручиоцу предају оверено овлашћење, на основу којег ће доказати овлашћење за учешће у поступку јавног отварања понуда.

Одлука о додели уговора биће донета у року од десет дана од дана отварања понуда.

Понуда мора да садржи:

- **Образац Изјаве о испуњености услова** из члана 75. став 1. тач. 1) до 4). Закона, дате под материјалном и кривичном одговорношћу (образац 1 образац 1.1 у конкурсној документацији);
- **Докази за најмање једног запосленог** да је стално запослен код понуђача (фотокопија дипломе, радне књижице, М(3)А обрасца), копије личних лиценци, са важећим потврдама Инжењерске коморе Србије да је наведени носилац лиценце чија се лиценца подноси, члан Инжењерске коморе Србије и да му одлуком Суда части издата лиценца



није одузета, уз изјаву понуђача на меморандуму да ће за одговорног извођача за извођење радова у предметној јавној набавци решењем бити именован наведени запослени.

- **Образац понуде, попуњен, потписан и печатом оверен** (образац 2 у конкурсној документацији);
- **Модел уговора** - Понуђач ће модел уговора попунити у складу са понудом, потписати и печатом оверити чиме потврђује да је сагласан са предлогом модела уговора (образац 3 у конкурсној документацији);
- **Образац структуре цене**, са упутством како да се попуни, попуњен, потписан и печатом оверен (образац 4 у конкурсној документацији);
- **Образац изјаве о независној понуди** који мора бити потписан и оверен печатом, дат под материјалном и кривичном одговорношћу (образац 6 у конкурсној документацији);
- **Образац изјаве у складу са чланом 75. став 2. Закона о јавним набавкама** који мора бити потписан и оверен печатом, дат под материјалном и кривичном одговорношћу (образац 7 у конкурсној документацији);
- Уколико је понуђач приликом припремања понуде имао трошкове доставиће и **Образац трошкова припреме понуде**, потписан и печатом оверен (образац 5 у конкурсној документацији).
- **Образац изјаве о средствима финансијског обезбеђења** попуњен, потписан и печатом оверен (образац 8 у конкурсној документацији);
- **Споразум којим се понуђачи из групе понуђача међусобно и према наручиоцу обавезују на извршење јавне набавке** – уколико понуду подноси група понуђача;

Обрасце дате у конкурсној документацији, односно податке који морају бити њихов саставни део, понуђачи попуњавају читко, а овлашћено лице понуђача исте потписује и печатом оверава.

Уколико понуђачи подносе заједничку понуду, група понуђача може да се определи да обрасце дате у конкурсној документацији потписују и печатом оверавају сви понуђачи из групе понуђача или група понуђача може да одреди једног понуђача из групе који ће попуњавати, потписивати и печатом оверавати обрасце дате у конкурсној документацији - **не односи се на обрасце који подразумевају давање изјава под материјалном и кривичном одговорношћу**

Уколико понуђачи подносе заједничку понуду, обрасци који подразумевају давање изјава под материјалном и кривичном одговорношћу, достављају се за сваког учесника у заједничкој понуди посебно и сваки од учесника у заједничкој понуди потписује и печатом оверава образац који се на њега односи.

У случају да се понуђачи определе да један понуђач из групе потписује и печатом оверава обрасце дате у конкурсној документацији (изузев образаца који подразумевају давање изјава под материјалном и кривичном одговорношћу), наведено треба дефинисати споразумом којим се понуђачи из групе међусобно и према наручиоцу обавезују на извршење јавне набавке, а који чини саставни део заједничке понуде сагласно чл. 81. Закона.

3. ПАРТИЈЕ

Јавна набавка није обликована по партијама.

4. ПОНУДА СА ВАРИЈАНТАМА

Подношење понуде са варијантама није дозвољено.



5. НАЧИН ИЗМЕНЕ, ДОПУНЕ И ОПОЗИВА ПОНУДЕ

У року за подношење понуде понуђач може да измени, допуни или опозове своју понуду на начин који је одређен за подношење понуде.

Понуђач је дужан да јасно назначи који део понуде мења односно која документа накнадно доставља.

Измену, допуну или опозив понуде треба доставити на адресу: Факултет за машинство и грађевинарство у Краљеву, Доситејева број 19, 36000 Краљево, са са знаком:

„Измена/допуна или опозив понуде

за јавну набавку мале вредности радова – израда димњака за котлао на чврсто гориво са припадајућом инсталацијом и повезивање и пуштање у рад,

ЈН број 15/2020 - НЕ ОТВАРАТИ”.

На полеђини коверте или на кутији навести назив и адресу понуђача. У случају да понуду подноси група понуђача, на коверти је потребно назначити да се ради о групи понуђача и навести називе и адресу свих учесника у заједничкој понуди.

По истеку рока за подношење понуда понуђач не може да повуче нити да мења своју понуду.

6. УЧЕСТВОВАЊЕ У ЗАЈЕДНИЧКОЈ ПОНУДИ ИЛИ КАО ПОДИЗВОЂАЧ

Понуђач може да поднесе само једну понуду.

Понуђач који је самостално поднео понуду не може истовремено да учествује у заједничкој понуди или као подизвођач, нити исто лице може учествовати у више заједничких понуда.

У Обрасцу понуде, понуђач наводи на који начин подноси понуду, односно да ли подноси понуду самостално, или као заједничку понуду, или подноси понуду са подизвођачем.

7. ПОНУДА СА ПОДИЗВОЂАЧЕМ

Уколико понуђач подноси понуду са подизвођачем дужан је да у Обрасцу понуде (образац број 2) у конкурсној документацији) наведе да понуду подноси са подизвођачем, проценат укупне вредности набавке који ће поверити подизвођачу, а који не може бити већи од 50%, као и део предмета набавке који ће извршити преко подизвођача.

Понуђач у Обрасцу понуде наводи назив и седиште подизвођача, уколико ће делимично извршење набавке поверити подизвођачу.

Уколико уговор о јавној набавци буде закључен између наручиоца и понуђача који подноси понуду са подизвођачем, тај подизвођач ће бити наведен и у уговору о јавној набавци.

Понуђач је дужан да за подизвођаче достави доказе о испуњености услова који су наведени у конкурсној документацији, у складу са Упутством како се доказује испуњеност услова.

Понуђач у потпуности одговара наручиоцу за извршење обавеза из поступка јавне набавке, односно извршење уговорних обавеза, без обзира на број подизвођача.

Понуђач је дужан да наручиоцу, на његов захтев, омогући приступ код подизвођача, ради утврђивања испуњености тражених услова.

Добављач не може ангажовати као подизвођача лице које није навео у понуди, у супротном наручилац ће раскинути уговор, осим ако би раскидом уговора наручилац претрпео знатну штету. У овом случају наручилац ће обавестити организацију надлежну за заштиту конкуренције.

Уколико понуђач достави понуду са подизвођачем, наручилац не предвиђа могућност преноса доспелих потраживања директно подизвођачу, за део набавке која се извршава преко тог подизвођача.



8. ЗАЈЕДНИЧКА ПОНУДА

Понуду може поднети група понуђача

Уколико понуду подноси група понуђача, саставни део заједничке понуде мора бити споразум којим се понуђачи из групе међусобно и према наручиоцу обавезују на извршење јавне набавке, а који обавезно садржи податке из члана 81. ст. 4. тач. 1) до 2) Закона и то податке о:

- податке о члану групе који ће бити носилац посла, односно који ће поднети понуду и који ће заступати групу понуђача пред наручиоцем;
- опис послова сваког од понуђача из групе понуђача у извршењу уговора.

Група понуђача је дужна да достави све доказе о испуњености услова који су наведени у конкурсној документацији, у складу са упутством како се доказује испуњеност услова. Понуђачи из групе понуђача одговарају неограничено солидарно према наручиоцу.

9. НАЧИН И УСЛОВИ ПЛАЋАЊА КАО И ДРУГЕ ОКОЛНОСТИ ОД КОЈИХ ЗАВИСИ ПРИХВАТЉИВОСТ ПОНУДЕ

9.1 Захтеви у погледу начина, рока и услова плаћања.

Висина аванса може бити највише 25% од укупно уговореног износа.

Рок за плаћање аванса не може бити краћи од 15 дана а не дужи од 45 дана од дана испостављања **предрачуна за исплату аванса** [рок мора бити дефинисан у складу са Законом о роковима измирења новчаних обавеза у комерцијалним трансакцијама („Сл. гласник РС” бр. 119/2012)],

Преостали уговорени износ ће бити плаћен у року који не може бити краћи од 30 дана а ни дужи од 45 дана од дана испостављања **коначног рачуна** потписаног и обострано заведеног, а сачињеног на основу записника о примопредаји предметних радова и јединичних цена из Понуде.

Наручилац ће плаћање вршити по пријему исправне фактуре (рачуна), а у року који понуђач наведе у обрасцу понуде и Моделу уговора.

Плаћање се врши уплатом на рачун понуђача.

9.2 Захтеви у погледу гарантног рока

Гарантни рок не може бити краћи од 24 месеца од дана примопредаје радова.

9.3 Захтев у погледу рока завршетка радова

Рок за завршетак радова не може бити дужи од 30 календарских дана од дана увођења у посао и уплате аванса. Понуда у којој је назначено супротно одбиће се као неисправна.

9.4 Рекламација

У случају да наручилац има примедби на неадекватно извршене радове Наручилац задржава право да о томе обавести Извршиоца који је дужан да отклони евентуалне недостатке у року од 3 дана, од дана пријема обавештења.

9.5 Захтев у погледу рока важења понуде

Рок важења понуде не може бити краћи од 30 дана од дана отварања понуда.

У случају истека рока важења понуде, наручилац је дужан да у писаном облику затражи од понуђача продужење рока важења понуде.

Понуђач који прихвати захтев за продужење рока важења понуде не може мењати понуду.



10. ВАЛУТА И НАЧИН НА КОЈИ МОРА ДА БУДЕ НАВЕДЕНА И ИЗРАЖЕНА ЦЕНА У ПОНУДИ

Цена мора бити исказана у динарима, са и без пореза на додату вредност, са урачунатим свим трошковима које понуђач има у реализацији предметне јавне набавке, с тим да ће се за оцену понуде узимати у обзир укупна цена из спецификације без пореза на додату вредност.

Ако је у понуди исказана неубичајено ниска цена, наручилац ће поступити у складу са чланом 92. Закона. Ако понуђена цена укључује увозну царину и друге дажбине, понуђач је дужан да тај део одвојено искаже у динарима.

11. ФИНАНСИЈСКО ОБЕЗБЕЂЕЊЕ

Изабрани понуђач је дужан да у моменту потписивања уговора достави:

- Средство финансијског обезбеђења за повраћај авансног плаћања:

Понуђач чија понуда буде изабрана као најповољнија у обавези је да приликом потписивања уговора достави на име гаранције **за повраћај аванса**, *Бланко сопствену меницу* (соло меницу) уредно оверену и потписану од стране овлашћеног лица, и менично овлашћење, у висини аванса, без ПДВ-а, у корист наручиоца, које треба да буду са клаузулом "без протеста", роком доспећа "по виђењу" и роком важења 10 (десет) дана дуже од уговореног рока за извршење уговорене обавезе. Наручилац може наплатити меницу за случај неизвршавања или несавесног и/или неблаговременог извршења уговором преузетих обавеза, стране понуђача.

Меница мора бити регистрована у регистру код НБ Србије (доставити и потврду из регистра НБС). Изабрани понуђач је у обавези да приликом достављања менице и меничног овлашћења преда копије картона са депонованим потписима овлашћених лица Испоручиоца.

У случају да се уговор додели групи понуђача која је поднела заједничку понуду сваки појединачни понуђач из заједничке понуде доставља оверену сопствену меницу и менично овлашћење.

Меница обавезно мора бити регистрована у складу са Одлуком о ближим условима, садржини и начину вођења регистра меница и овлашћења ("Службени гласник РС", бр. 56/2011). Уз меницу се обавезно доставља и копија интернет странице НБС о упису менице у регистар.

- Средство финансијског обезбеђења за добро извршење посла

Исто бланко сопствену меницу, која мора бити евидентирана у Регистру меница и овлашћења Народне банке Србије.

Меница мора бити оверена печатом и потписана од стране лица овлашћеног за заступање, а уз исту мора бити достављено попуњено и оверено менично овлашћење – писмо. Менично овлашћење обавезно мора да садржи (поред осталих података) и тачан назив корисника меничног овлашћења (наручилац), предмет јавне набавке, број јавне набавке и износ на који се издаје. Меница за добро извршење посла издаје се у висини од 10% од укупне вредности уговора без ПДВ, са роком важности који је 30 дана дужи истека рока за коначно извршење посла. Ако се за време трајања уговора промене рокови за извршење уговорне обавезе, важност менице се мора продужити. Наручилац ће уновчити меницу за добро извршење посла случају да изабрани понуђачне изврши радове квалитно у складу са понудом и важећим стандардима ову врсту радова.

Изабрани понуђач у моменту потписивања уговора Наручиоцу доставља и Изјаву о прибављању полисе осигурања за објекат у изградњи и полисе осигурања од одговорности за штету причињену трећим лицима и стварима трећих лица за све време до предаје радова Наручиоцу и потписивања записника о примопредаји радова.

Понуђач чија понуда буде изабрана као најповољнија дужан је да у року од 15 дана од дана закључења уговора Наручиоцу достави полису осигурања објекта за време извођења радова и



полису осигурања од одговорности за штету причињену трећим лицима и стварима трећих лица за све време изградње, т.ј до предаје радова Наручиоцу и потписивања записника о примопредаји радова.

Извођач радова се обавезује да приликом примопредаје радова наручиоцу преда:

Средство обезбеђења за отклањање грешака у гарантном рокуи то бланко сопствену меницу, која мора бити евидентирана у Регистру меница и овлашћења Народне банке Србије. Меница мора бити оверена печатом и потписана од стране лица овлашћеног за заступање, а уз исту мора бити достављено попуњено и оверено менично овлашћење –писмо. Менично овлашћење обавезно мора да садржи(поред осталих података)и тачан назив корисника меничног овлашћења (наручилац), предмет јавне набавке, број јавне набавке и износ на који се издаје за отклањање грешака у гарантном року, која ће бити са клаузулама: безусловнаи платива на први позив. Меница за отклањање грешака у гарантном року се издаје **у висини 5% од укупне вредности уговора**, без ПДВ-а рок важења менице мора бити 5 (пет) дана дужи од гарантног рока. Наручилац ће уновчити меницу за отклањање грешака у гарантном року у случају да изабрани понуђач не изврши обавезу отклањања квара.

12. ПОДАЦИ О ДРЖАВНОМ ОРГАНУ ИЛИ ОРГАНИЗАЦИЈИ, ОДНОСНО ОРГАНУ ИЛИ СЛУЖБИ ТЕРИТОРИЈАЛНЕ АУТОНОМИЈЕ ИЛИ ЛОКАЛНЕ САМОУПРАВЕ ГДЕ СЕ МОГУ БЛАГОВРЕМЕНО ДОБИТИ ИСПРАВНИ ПОДАЦИ О ПОРЕСКИМ ОБАВЕЗАМА, ЗАШТИТИ ЖИВОТНЕ СРЕДИНЕ, ЗАШТИТИ ПРИ ЗАПОШЉАВАЊУ, УСЛОВИМА РАДА И СЛ., А КОЈИ СУ ВЕЗАНИ ЗА ИЗВРШЕЊЕ УГОВОРА О ЈАВНОЈ НАБАВЦИ

Подаци о пореским обавезама се могу добити у Пореској управи, Министарствима финансија и привреде.

Подаци о заштити животне средине се могу добити у Агенцији за заштиту животне средине и у Министарству енергетике, развоја и заштите животне средине.

Подаци о заштити при запошљавању и условима рада се могу добити у Министарству рада, запошљавања и социјалне политике.

13. ЗАШТИТА ПОВЕРЉИВОСТИ ПОДАТАКА КОЈЕ НАРУЧИЛАЦ СТАВЉА ПОНУЂАЧИМА НА РАСПОЛАГАЊЕ, УКЉУЧУЈУЋИ И ЊИХОВЕ ПОДИЗВОЂАЧЕ

Предметна набавка не садржи поверљиве информације које наручилац ставља на располагање.

14. ДОДАТНЕ ИНФОРМАЦИЈЕ ИЛИ ПОЈАШЊЕЊА У ВЕЗИ СА ПРИПРЕМАЊЕМ ПОНУДЕ

Заинтересовано лице може тражити од наручиоца додатне информације или појашњења у вези са припремањем понуде при чему може да укаже наручиоцу и на евентуалне недостатке и неправилности у конкурсној документацији, најкасније 5 дана пре истека рока за подношење понуде.

Наручилац је дужан да у року од 3 (три) дана од дана пријема захтева за додатним информацијама или појашњењима конкурсне документације, одговор објави на Порталу јавних набавки и на својој интернет страници.

Додатне информације или појашњења упућују се са напоменом „**Захтев за додатним информацијама или појашњењима конкурсне документације– 15/2020**“, на неки од следећи начина:

- путем поште на адресу наручиоца:Факултет за машинство и грађевинарство у Краљеву, Доситејева 19 Краљево:
- електронским путем на адресу kvalitet@mfkv.kg.ac.rs



Ако наручилац измени или допуни конкурсну документацију 8 или мање дана пре истека рока за подношење понуда, дужан је да продужи рок за подношење понуда и објави обавештење о продужењу рока за подношење понуда. По истеку рока предвиђеног за подношење понуда наручилац не може да мења нити да допуњује конкурсну документацију.

Тражење додатних информација или појашњења у вези са припремањем понуде телефоном није дозвољено.

Комуникација у поступку јавне набавке врши се искључиво на начин одређен чланом 20. Закона.

15. ДОДАТНА ОБЈАШЊЕЊА ОД ПОНУЂАЧА ПОСЛЕ ОТВАРАЊА ПОНУДА И КОНТРОЛА КОД ПОНУЂАЧА ОДНОСНО ЊЕГОВОГ ПОДИЗВОЂАЧА

После отварања понуда наручилац може приликом стручне оцене понуда да у писаном облику захтева од понуђача додатна објашњења која ће му помоћи при прегледу, вредновању и упоређивању понуда, а може да врши контролу (увид) код понуђача, односно његовог подизвођача (члан 93. Закона).

Уколико наручилац оцени да су потребна додатна објашњења или је потребно извршити контролу (увид) код понуђача, односно његовог подизвођача, наручилац ће понуђачу оставити примерени рок да поступи по позиву наручиоца, односно да омогући наручиоцу контролу (увид) код понуђача, као и код његовог подизвођача.

Наручилац може уз сагласност понуђача да изврши исправке рачунских грешака уочених приликом разматрања понуде по окончаном поступку отварања.

У случају разлике између јединичне и укупне цене, меродавна је јединична цена.

Ако се понуђач не сагласи са исправком рачунских грешака, наручилац ће његову понуду одбити као неприхватљиву.

16. ДОДАТНО ОБЕЗБЕЂЕЊЕ ИСПУЊЕЊА ОБАВЕЗА ПОНУЂАЧА КОЈИ СЕ НАЛАЗЕ НА СПИСКУ НЕГАТИВНИХ РЕФЕРЕНЦИ

Наручилац ће одбити понуду уколико поседује доказ да је понуђач у претходне три године у поступку јавне набавке:

- 1) поступао супротно забрани из чл. 23. и 25. Закона о јавним набавкама;
- 2) учинио повреду конкуренције;
- 3) доставио неистините податке у понуди или без оправданих разлога одбио да закључи уговор о јавној набавци, након што му је уговор додељен;
- 4) одбио да достави доказе и средства обезбеђења на шта се у понуди обавезао.

Наручилац ће одбити понуду уколико поседује доказ који потврђује да понуђач није испуњавао своје обавезе по раније закљученим уговорима о јавним набавкама који су се односили на исти предмет набавке, за период од претходне три године пре објављивања позива за подношење понуда.

Доказ може бити:

- 1) правоснажна судска одлука или коначна одлука другог надлежног органа;
- 2) исправа о реализованом средству обезбеђења испуњења обавеза у поступку јавне набавке или испуњења уговорних обавеза;
- 3) исправа о наплаћеној уговорној казни;
- 4) рекламације потрошача, односно корисника, ако нису отклоњене у уговореном року;
- 5) извештај надзорног органа о изведеним радовима који нису у складу са пројектом, односно уговором;



- 6) изјава о раскиду уговора због неиспуњења битних елемената уговора дата на начин и под условима предвиђеним законом којим се уређују облигациони односи;
- 7) доказ о ангажовању на извршењу уговора о јавној набавци лица која нису означена у понуди као подизвођачи, односно чланови групе понуђача.
- 8) други одговарајући доказ примерен предмету јавне набавке који се односи на испуњење обавеза у ранијим поступцима јавне набавке или по раније закљученим уговорима о јавним набавкама.

17. ВРСТА КРИТЕРИЈУМА ЗА ДОДЕЛУ УГОВОРА, ЕЛЕМЕНТИ КРИТЕРИЈУМА НА ОСНОВУ КОЈИХ СЕ ДОДЕЉУЈЕ УГОВОР И МЕТОДОЛОГИЈА ЗА ДОДЕЛУ ПОНДЕРА ЗА СВАКИ ЕЛЕМЕНТ КРИТЕРИЈУМА

Избор најповољније понуде ће се извршити применом критеријума „Најнижа понуђена цена“.

18. ЕЛЕМЕНТИ КРИТЕРИЈУМА НА ОСНОВУ КОЈИХ ЋЕ НАРУЧИЛАЦ ИЗВРШИТИ ДОДЕЛУ УГОВОРА У СИТУАЦИЈИ КАДА ПОСТОЈЕ ДВЕ ИЛИ ВИШЕ ПОНУДА СА ЈЕДНАКИМ БРОЈЕМ ПОНДЕРА ИЛИ ИСТОМ ПОНУЂЕНОМ ЦЕНОМ

Уколико две или више понуда имају исту најнижу понуђену цену, наручилац ће доделити уговор оном понуђачу који понуди дужи рок плаћања. У случају истог понуђеног рока плаћања, као најповољнија биће изабрана понуда оног понуђача који је понудио дужи рок важења понуде.

19. ПОШТОВАЊЕ ОБАВЕЗА КОЈЕ ПРОИЗИЛАЗЕ ИЗ ВАЖЕЋИХ ПРОПИСА

Понуђач је дужан да у оквиру своје понуде достави изјаву дату под кривичном и материјалном одговорношћу да је поштовао све обавезе које произилазе из важећих прописа о заштити на раду, запошљавању и условима рада, заштити животне средине, као и да нема изречену меру забране обављања делатности која је на снази у време подношења понуде (чл. 75. ст. 2. Закона). (Образац 7).

20. КОРИШЋЕЊЕ ПАТЕНТА И ОДГОВОРНОСТ ЗА ПОВРЕДУ ЗАШТИЋЕНИХ ПРАВА ИНТЕЛЕКТУАЛНЕ СВОЈИНЕ ТРЕЋИХ ЛИЦА

Накнаду за коришћење патената, као и одговорност за повреду заштићених права интелектуалне својине трећих лица сноси понуђач.

21. РАЗЛОЗИ ЗБОГ КОЈИХ ПОНУДА МОЖЕ БИТИ ОДБИЈЕНА

Наручилац ће одбити понуду ако је неблаговремена, неприхватљива и неодговарајућа, а све у складу са чланом 3. тачком 31), 32) и 33) Закона о јавним набавкама.

Такође, наручилац ће одбити понуду и ако:

- 1) понуђач не докаже да испуњава обавезне услове за учешће;
- 2) је понуђени рок важења понуде краћи од прописаног;
- 3) понуда садржи друге недостатке због којих није могуће утврдити стварну садржину понуде или није могуће упоредити је са другим понудама.

22. НАЧИН И РОК ЗА ПОДНОШЕЊЕ ЗАХТЕВА ЗА ЗАШТИТУ ПРАВА ПОНУЂАЧА

Захтев за заштиту права може да поднесе понуђач, односно свако заинтересовано лице које има интерес за доделу уговора у конкретном поступку јавне набавке и који је претрпео или би могао да претрпи штету због поступања наручиоца противно одредбама овог ЗЈН.



Захтев за заштиту права подноси се наручиоцу, а копија се истовремено доставља Републичкој комисији за заштиту права у поступцима јавних набавки (у даљем тексту: Републичка комисија).

Захтев за заштиту права се доставља наручиоцу непосредно, електронском поштом на e-mail: kvalitet@mfkv.kg.ac.rs или препорученом поштом са повратницом на адресу наручиоца.

Захтев за заштиту права може се поднети у току целог поступка јавне набавке, против сваке радње наручиоца, осим ако ЗЈН није другачије одређено. О поднетом захтеву за заштиту права наручилац обавештава све учеснике у поступку јавне набавке, односно објављује обавештење о поднетом захтеву на Порталу јавних набавки и на интернет страници наручиоца, најкасније у року од два дана од дана пријема захтева.

Захтев за заштиту права којим се оспорава врста поступка, садржина позива за подношење понуда или конкурсне документације сматраће се благовременим ако је примљен од стране наручиоца најкасније три дана пре истека рока за подношење понуда, без обзира на начин достављања и уколико је подносилац захтева у складу са чланом 63. став 2. ЗЈН указао наручиоцу на евентуалне недостатке и неправилности, а наручилац исте није отклонио.

Захтев за заштиту права којим се оспоравају радње које наручилац предузме пре истека рока за подношење понуда, а након истека рока из претходног става, сматраће се благовременим уколико је поднет најкасније до истека рока за подношење понуда.

После доношења одлуке о додели уговора из чл.108. ЗЈН или одлуке о обустави поступка јавне набавке из чл. 109. ЗЈН, рок за подношење захтева за заштиту права је пет дана од дана објављивања одлуке на Порталу јавних набавки.

Захтевом за заштиту права не могу се оспоравати радње наручиоца предузете у поступку јавне набавке ако су подносиоцу захтева били или могли бити познати разлози за његово подношење пре истека рока за подношење понуда, а подносилац захтева га није поднео пре истека тог рока.

Ако је у истом поступку јавне набавке поново поднет захтев за заштиту права од стране истог подносиоца захтева, у том захтеву се не могу оспоравати радње наручиоца за које је подносилац захтева знао или могао знати приликом подношења претходног захтева.

Захтев за заштиту права не задржава даље активности наручиоца у поступку јавне набавке у складу са одредбама члана 150. овог ЗЈН.

Захтев за заштиту права мора да садржи:

- 1) назив и адресу подносиоца захтева и лице за контакт;
- 2) назив и адресу наручиоца;
- 3) податке о јавној набавци која је предмет захтева, односно о одлуци наручиоца;
- 4) повреде прописа којима се уређује поступак јавне набавке;
- 5) чињенице и доказе којима се повреде доказују;
- 6) потврду о уплати таксе из члана 156. овог ЗЈН;
- 7) потпис подносиоца.

Валидан доказ о извршеној уплати таксе, у складу са Упутством о уплати таксе за подношење захтева за заштиту права Републичке комисије, објављеном на сајту Републичке комисије, у смислу члана 151. став 1. тачка 6) ЗЈН, је:

1. Потврда о извршеној уплати таксе из члана 156. ЗЈН која садржи следеће елементе:

- 1) да буде издата од стране банке и да садржи печат банке;
- 2) да представља доказ о извршеној уплати таксе, што значи да потврда мора да садржи податак да је налог за уплату таксе, односно налог за пренос средстава реализован, као и датум извршења налога. * Републичка комисија може да изврши увид у одговарајући извод евиденционог рачуна достављеног од стране Министарства финансија – Управе за трезор и на тај начин додатно провери чињеницу да ли је налог за пренос реализован.
- 3) износ таксе из члана 156. ЗЈН чија се уплата врши - 60.000 динара;
- 4) број рачуна: 840-30678845-06;
- 5) шифру плаћања: 153 или 253;
- 6) позив на број: подаци о броју или ознаци јавне набавке поводом које се подноси захтев за заштиту права;



- 7) сврха: ЗЗП; Факултет за машинство и грађевинарство у Краљеву. Улица Доситејева број 19 Краљево; јавна набавка број 15/2020.
- 8) корисник: буџет Републике Србије;
- 9) назив уплатиоца, односно назив подносиоца захтева за заштиту права за којег је извршена уплата таксе;
- 10) потпис овлашћеног лица банке, **или**

2. Налог за уплату, први примерак, оверен потписом овлашћеног лица и печатом банке или поште, који садржи и све друге елементе из потврде о извршеној уплати таксе наведене под тачком 1, **или**

3. Потврда издата од стране Републике Србије, Министарства финансија, Управе за трезор, потписана и оверена печатом, која садржи све елементе из потврде о извршеној уплати таксе из тачке 1, осим оних наведених под (1) и (10), за подносиоце захтева за заштиту права који имају отворен рачун у оквиру припадајућег консолидованог рачуна трезора, а који се води у Управи за трезор (корисници буџетских средстава, корисници средстава организација за обавезно социјално осигурање и други корисници јавних средстава), **или**

4. Потврда издата од стране Народне банке Србије, која садржи све елементе из потврде о извршеној уплати таксе из тачке 1, за подносиоце захтева за заштиту права (банке и други субјекти) који имају отворен рачун код Народне банке Србије у складу са ЗЈН и другим прописом. Поступак заштите права регулисан је одредбама чл. 138. - 166. ЗЈН.

23. РОК У КОЈЕМ ЋЕ УГОВОР БИТИ ЗАКЉУЧЕН

Уговор о јавној набавци ће бити достављен понуђачу коме је додељен уговор у року од 8 дана од дана протекла рока за подношење захтева за заштиту права.

У случају да је поднета само једна понуда наручилац може закључити уговор пре истека рока за подношење захтева за заштиту права, у складу са чланом 112. став 2. тачка 5) Закона.

24. ПРАЋЕЊЕ РЕАЛИЗАЦИЈЕ УГОВОРА

Лице одговорно за праћење и контролисање извршења уговорних обавеза је др Славиша Шалинић в.проф. продекан за квалитет и инфраструктуру.



VI ОБРАЗАЦ ИЗЈАВЕ ПОНУЂАЧА

Образац 1.

ИЗЈАВА ПОНУЂАЧА О ИСПУЊАВАЊУ УСЛОВА ИЗ ЧЛ. 75. ЗАКОНА У ПОСТУПКУ ЈАВНЕ НАБАВКЕ МАЛЕ ВРЕДНОСТИ

У складу са чланом 77. став 4. Закона, под пуном материјалном и кривичном одговорношћу, као заступник понуђача, дајем следећу

ИЗЈАВУ

Понуђач _____ у поступку јавне набавке радова: **израда димњака за котлао на чврсто гориво са припадајућом инсталацијом и повезивање и пуштање у рад за потребе Факултета за машинство и грађевинарство у Краљеву Универзитета у Крагујевцу број 15/2020** испуњава све услове из чл. 75. Закона, односно услове дефинисане конкурсном документацијом за предметну јавну набавку, и то:

1. Понуђач је регистрован код надлежног органа, односно уписан у одговарајући регистар;
2. Понуђач и његов законски заступник нису осуђивани за неко од кривичних дела као члан организоване криминалне групе, да није осуђиван за кривична дела против привреде, кривична дела против животне средине, кривично дело примања или давања мита, кривично дело преваре;
3. Понуђач је измирио доспеле порезе, доприносе и друге јавне дажбине у складу са прописима Републике Србије;
4. Понуђач је поштовао обавезе које произлазе из важећих прописа о заштити на раду, запошљавању и условима рада, заштити животне средине и нема забрану обављања делатности која је на снази у време подношења понуде;

ДАТУМ

М.П.

ОДГОВОРНО ЛИЦЕ

Уколико понуду подноси група понуђача, Изјава мора бити фотокопирана у потребан број примерака и потписана од стране овлашћеног лица сваког понуђача из групе понуђача и оверена печатом.



Образац 1.1

**ИЗЈАВА ПОДИЗВОЂАЧА
О ИСПУЊАВАЊУ УСЛОВА ИЗ ЧЛ. 75. ЗАКОНА У ПОСТУПКУ ЈАВНЕ
НАБАВКЕ МАЛЕ ВРЕДНОСТИ**

У складу са чланом 77. став 4. Закона, под пуном материјалном и кривичном одговорношћу, као заступник подизвођача, дајем следећу

ИЗЈАВУ

Подизвођач _____ у поступку јавне набавке радова: **израда димњака за котло на чврсто гориво са припадајућом инсталацијом и повезивање и пуштање у рад за потребе Факултета за машинство и грађевинарство у Краљеву Универзитета у Крагујевцу број 15/2020**, испуњава све услове из чл. 75. Закона, односно услове дефинисане конкурсном документацијом за предметну јавну набавку, и то:

1. Подизвођач је регистрован код надлежног органа, односно уписан у одговарајући регистар;
2. Подизвођач и његов законски заступник нису осуђивани за неко од кривичних дела као члан организоване криминалне групе, да није осуђиван за кривична дела против привреде, кривична дела против животне средине, кривично дело примања или давања мита, кривично дело преваре;
3. Подизвођач је измирио доспеле порезе, доприносе и друге јавне дажбине у складу са прописима Републике Србије

ДАТУМ

М.П.

ОДГОВОРНО ЛИЦЕ

Уколико понуђач подноси понуду са подизвођачем, Изјава мора бити потписана од стране овлашћеног лица подизвођача и оверена печатом.



VII ОБРАЗАЦ ПОНУДЕ

Образац 2.

Понуда бр _____ од _____ за јавну набавку мале вредности радова **израда димњака за котлао на чврсто гориво са припадајућом инсталацијом и повезивање и пуштање у рад за потребе Факултета за машинство и грађевинарство у Краљеву Универзитета у Крагујевцу број 15/2020** за коју је позив за подношење понуда објављен на Порталу јавних набавки дана 30. 06 2020. године и на интернет страници Наручиоца

1) ОПШТИ ПОДАЦИ О ПОНУЂАЧУ

Назив понуђача:		
Адреса понуђача:		
Матични број понуђача:		
Порески идентификациони број понуђача (ПИБ):		
Име особе за контакт:		
Електронска адреса понуђача (e-mail):		
Телефон:		
Телефакс:		
Број рачуна понуђача и назив банке:		
Лице овлашћено за потписивање уговора		
Понуђач је уписан у Регистар понуђача	ДА	НЕ

2) ПОНУДУ ПОДНОСИ

а) самостално

б) са подизвођачем

в) као заједничку понуду

Напомена: заокружити начин подношења понуде и уписати податке о подизвођачу, уколико се понуда подноси са подизвођачем, односно податке о свим учесницима заједничке понуде, уколико понуду подноси група понуђача



3) ПОДАЦИ О ПОДИЗВОЂАЧУ

1)	Назив подизвођача:	
	Адреса:	
	Матични број:	
	Порески идентификациони број:	
	Име особе за контакт:	
	Процент укупне вредности набавке који ће извршити подизвођач:	
	Део предмета набавке који ће извршити подизвођач:	
2)	Назив подизвођача:	
	Адреса:	
	Матични број:	
	Порески идентификациони број:	
	Име особе за контакт:	
	Процент укупне вредности набавке који ће извршити подизвођач:	
	Део предмета набавке који ће извршити подизвођач:	

Напомена:

Табелу „Подаци о подизвођачу“ попуњавају само они понуђачи који подносе понуду са подизвођачем, а уколико има већи број подизвођача од места предвиђених у табели, потребно је да се наведени образац копира у довољном броју примерака, да се попуни и достави за сваког подизвођача.



4) ПОДАЦИ О УЧЕСНИКУ У ЗАЈЕДНИЧКОЈ ПОНУДИ

1)	Назив учесника у заједничкој понуди:	
	Адреса:	
	Матични број:	
	Порески идентификациони број:	
	Име особе за контакт:	
2)	Назив учесника у заједничкој понуди:	
	Адреса:	
	Матични број:	
	Порески идентификациони број:	
	Име особе за контакт:	
3)	Назив учесника у заједничкој понуди:	
	Адреса:	
	Матични број:	
	Порески идентификациони број:	
	Име особе за контакт:	

Напомена:

Табелу „Подаци о учеснику у заједничкој понуди“ попуњавају само они понуђачи који подносе заједничку понуду, а уколико има већи број учесника у заједничкој понуди од места предвиђених у табели, потребно је да се наведени образац копира у довољном броју примерака, да се попуни и достави за сваког понуђача који је учесник у заједничкој понуди.



5) УКУПНО ПОНУЂЕНА ЦЕНА

Укупно понуђена цена, без обрачунатог ПДВ-а	
Укупно понуђена цена, са обрачунатим ПДВ-ом:	
Рок завршетка радова	_____ календарских дана од дана увођења у посао
Рок плаћања	_____ дана од дана службеног пријема исправно испостављеног рачуна за извршене радове, и то: - _____% односно износ од _____ динара са ПДВ-ом на име аванса, - _____% односно износ од _____ динара са ПДВ-ом
Гарантни рок	_____ месеци од дана примопредаје радова
Рок важења понуде	_____ дана од дана отварања понуда

Датум

М. П.

Понуђач

Напомене:

Образац понуде понуђач мора да попуни, овери печатом и потпише, чиме потврђује да су тачни подаци који су у обрасцу понуде наведени. Уколико понуђачи подносе заједничку понуду, група понуђача може да се определи да образац понуде потписују и печатом оверавају сви понуђачи из групе понуђача или група понуђача може да одреди једног понуђача из групе који ће попунити, потписати и печатом оверити образац понуде.



VIII МОДЕЛ УГОВОРА

Образац 3.

Факултет за машинство и грађевинарство у Краљеву Универзитета у Крагујевцу из Краљева, улица Доситејева број 19, матични број: 07316291, ПИБ 101255862, кога заступа декан др Миле Савковић ред. проф. (у даљем тексту: **Наручилац**) и

2. _____, из _____, улица _____, број _____, матични број _____, ПИБ _____, кога заступа директор _____ (у даљем тексту: **Извођач**),

и са понуђачима из групе понуђача/са подизвођачима/подизвршиоцима:

- а) _____
б) _____

(ако понуђач учествује у групи понуђача прецртати "са подизвођачима/подизвршиоцима", ако наступа са подизвођачима прецртати "са понуђачима из групе понуђача" и попунити податке).

з а к љ у ч у ј у:

УГОВОР О ИЗВОЂЕЊУ РАДОВА ИЗРАДЕ ДИМЊАКА ЗА КОТАО НА ЧВРСТО ГОРИВО СА ПРИПАДАЈУЋОМ ИНСТАЛАЦИЈОМ И ПОВЕЗИВАЊЕ И ПУШТАЊЕ У РАД

Уговорне стране констатују:

- да је Наручилац на основу чл. 39, 52. став 1. и 61. Закона о јавним набавкама („Службени гласник РС“, број 124/2012, 14/15 и 68/15 - у даљем тексту: Закон), спровео поступак за јавну набавку радова – израда димњака за котло на чврсто гориво са припадајућом инсталацијом и повезивање и пуштање у рад, у поступку јавне набавке мале вредности број 15/2020 који је покренут Одлуком декана Факултета за машинство и грађевинарство у Краљеву, број: 725 од 29. 06. 2020. године., Позив за подношење понуда и конкурсна документација су објављени на Порталу јавних набавки РС и на интернет страници купца (www.mfkv.kg.ac.rs) дана 30. 06. 2020. године.;
- да је изабрани понуђач дана _____ 2020. године, доставио понуду која је код Наручиоца заведена под бројем _____, која у потпуности испуњава захтеве Наручиоца из конкурсне документације и саставни је део овог уговора;
- да је Поступак окончан Одлуком Наручиоца о додели уговора, број:..... од2020. године (попуњава Наручилац), а на основу прихваћене понуде изабраног понуђача, дел.број код Наручиоца:..... од.....2020. године која у потпуности одговара условима из Конкурсне документације за предметну јавну набавку.

Члан 1.

Предмет овог Уговора је набавка радова – израда димњака за котло на чврсто гориво са припадајућом инсталацијом и повезивање и пуштање у рад, редни број 15/2020 у свему према усвојеној Понуди Извођача бр. _____ од _____ 2020. године, која је дата у прилогу и чини саставни део Уговора.

Ради извршења радова који су предмет овог уговора, Извођач се обавезује да обезбеди радну снагу, материјал, грађевинску и другу опрему, изврши грађевинске радове, као и све друге активности неопходне за потпуно извршење радова који су предмет овог уговора



Члан 2.

Уговорне стране утврђују да цена за извођење радова који су предмет Уговора износи: _____ динара (без ПДВ-а) односно _____ динара (са ПДВ-ом), а добијена је на основу цене из усвојене Понуде Извођача број _____ од _____ 2020. године.

Уговорена цена је фиксна по јединици мере и не може се мењати услед повећања цене елемената на основу којих је одређена.

Осим вредности рада, добара и услуга неопходних за извршење уговора, цена обухвата и трошкове организације градилишта, осигурања и све остале зависне трошкове Извођача.

Члан 3.

Уговорне стране су сагласне да се плаћање по овом уговору изврши на следећи начин :

- аванс у износу од ____ % (не може бити већи од 25%) вредности укупно уговорене цене у року од ____ дана од дана потписивања уговора и достављање захтева за плаћање аванса.

- остатак у износу од ____ % (не може бити већи од 75%) вредности укупно уговорене цене по окончаној ситуацији, сачињених на основу оверене грађевинске књиге изведених радова и јединичних цена из понуде, потписаним од стране стручног надзора у року од ____ дана од дана пријема оверене ситуације.

Комплетну документацију неопходну за оверу привремене односно окончане ситуације Извођач доставља стручном надзору који ту документацију чува до примопредаје и коначног обрачуна, у супротном се неће извршити плаћање тих позиција, што Извођач признаје без права приговора.

Члан 4.

Извођач се обавезује да радове који су предмет овог уговора изведе у року од ____ календарских дана (не може бити дуже од 30), рачунајући од дана увођења у посао.

Датум увођења у посао, стручни надзор уписује у грађевински дневник, а сматраће се да је увођење у посао извршено даном кумулативног стицања следећих услова :

- да је Наручилац предао Извођачу инвестиционо техничку документацију,
- да је Наручилац обезбедио Извођачу несметан прилаз градилишту,

Уколико Извођач не приступи извођењу радова ни 3-ег дана од кумулативног стицања горе наведених услова, сматраће се да је 3-ег дана уведен у посао.

Под роком завршетка радова сматра се дан њихове спремности за примопредају објекта, а што стручни надзор констатује у грађевинском дневнику.

Утврђени рокови су фиксни и не могу се мењати без сагласности Наручиоца.

Члан 5.

Рок за извођење радова се продужава на захтев Извођача :

- у случају прекида радова који траје дуже од 2 дана, а није изазван кривицом Извођача
- у случају елементарних непогода и дејства више силе
- у случају измене пројектно-техничке документације по налогу Наручиоца под условом да обим радова по измењеној пројектно-техничкој документацији знатно (преко 10%) прелази обим радова који су предмет овог уговора
- у случају прекида рада изазваног актом надлежног органа, за који није одговоран Извођач.

Захтев за продужење рока извођења радова који су предмет овог уговора, у писаној форми, уз сагласност стручног надзора, Извођач подноси Наручиоцу у року од два дана од сазнања за околност, а најкасније 5 дана пре истека коначног рока за завршетак радова.



Уговорени рок је продужен када уговорне стране у форми Анекса овог уговора о томе постигну писмени споразум.

У случају да Извођач не испуњава предвиђену динамику, обавезан је да уведе у рад више извршилаца, без права на захтевање повећаних трошкова или посебне накнаде.

Ако Извођач падне у доцњу са извођењем радова, нема право на продужење уговореног рока због околности које су настале у време доцње.

Члан 6.

Уколико Извођач не заврши радове који су предмет овог уговора у уговореном року, дужан је да плати Наручиоцу уговорну казну у висини 0,2 % од укупно уговорене вредности за сваки дан закашњења, с тим што укупан износ казне не може бити већи од 5% од вредности укупно уговорених радова.

Наплату уговорне казне Наручилац ће извршити, без претходног пристанка Извођача, умањењем износа наведеног у окончаној ситуацији.

Ако Наручилац, због закашњења у извођењу или предаји изведених радова, као и неиспуњења обавеза Извођача из Уговора, претрпи штету која је већа од износа уговорне казне, може захтевати накнаду штете, односно поред уговорне казне и разлику до пуног износа претрпљене штете. Постојање и износ штете Наручилац мора да докаже.

Члан 7.

Извођач се обавезује да радове који су предмет овог уговора изведе у складу са важећим прописима, техничким прописима, инвестиционо-техничком документацијом и овим уговором, и да објекат преда Наручиоцу и кориснику.

Извођач се обавезује :

- да пре почетка радова Наручиоцу достави решење о именовану одговорног извођача радова.
- да испуни све уговорене обавезе стручно, квалитетно, према важећим стандардима за ту врсту посла и у уговореном року.
- да обезбеди довољну радну снагу на градилишту и благовремену испоруку уговореног материјала и опреме потребну за извођење уговором преузетих радова;
- да уведе у рад више смена, продужи смену или уведе у рад више извршилаца, без права на повећање трошкова или посебне накнаде за то уколико не испуњава предвиђену динамику;
- да обезбеди безбедност свих лица на градилишту, као и одговарајуће обезбеђење складишта својих материјала и слично, тако да се Наручилац ослобађа свих одговорности према државним органима, што се тиче безбедности, прописа о заштити животне средине, и радно-правних прописа за време укупног трајања извођења радова до предаје радова кориснику и Наручиоцу;
- да се строго придржава мера безбедности и заштите на раду;
- да омогући вршење стручног надзора;
- да уредно води све књиге предвиђене законом и другим прописима Републике Србије, који регулишу ову област;
- да поступи по свим основаним примедбама и захтевима Наручиоца датим на основу извршеног надзора и да у том циљу, у зависности од конкретне ситуације, о свом трошку, изврши поправку или рушење или поновно извођење радова, замену набављеног или уграђеног материјала или убрзања извођења радова када је запао у доцњу у погледу уговорених рокова извођења радова;
- да по завршеним радовима одмах обавести Наручиоца и корисника да је завршио радове и да је спреман за њихов пријем;
- да сноси трошкове накнадних прегледа комисије за пријем радова уколико се утврде неправилности и недостаци
- да гарантује квалитет изведених радова и употребљеног материјала, с тим да отклањању недостатка у гарантном року за изведене радове Извођач мора да приступи у року од 5 дана по пријему писменог позива од стране Наручиоца.



Члан 8.

Наручилац се обавезује да Извођачу плати уговорену цену под условима и на начин одређен чланом 3. овог уговора и да од Извођача, по завршетку радова, прими наведене радове заједно са корисником.

Наручилац је обавезан да обезбеди стручни надзор над извршењем уговорних обавеза Извођача. О ангажованом вршиоцу Стручног надзора, Наручилац ће обавестити Извођача.

Члан 9.

Гарантни рок за изведене радове износи ___ године (неможе бити краћи од две године) рачунајући од дана примопредаје радова.

Члан 10.

Извођач је дужан да у току гарантног рока, на први писмени позив Наручиоца, отклони о свом трошку све недостатке који се односе на уговорени квалитет изведених радова, а који нису настали неправилном употребом, као и сва оштећења проузрокована овим недостацима.

Ако Извођач не приступи извршењу своје обавезе из претходног става у року од 5 дана по пријему писменог позива од стране Наручиоца, Наручилац је овлашћен да за отклањање недостатака ангажује друго правно или физичко лице, на терет Извођача.

Члан 11.

Извођач је дужан да после извршене набавке материјала, а пре уградње и постављања исте, Наручиоца благовремено обавести о потреби увида и контроле материјала у погледу испуњености стандарда прописаних важећим Правилницима и позитивном законском регулативом.

Уколико Наручилац утврди да уграђени материјал не одговарају стандардима и техничким прописима, он их одбија и забрањује њихову употребу. У случају спора меродаван је налаз овлашћене организације за контролу квалитета.

Извођач је дужан да о свом трошку обави одговарајућа испитивања материјала и контролу квалитета опреме. Поред тога, он је одговоран уколико употреби материјал који не одговара квалитету.

У случају да је због употребе некавалитетног материјала угрожена безбедност објекта, Наручилац има право да тражи да Извођач поруши изведене радове и да их о свом трошку поново изведе у складу са техничком документацијом и уговорним одредбама. Уколико Извођач у одређеном року то не учини, Наручилац има право да ангажује другог Извођача искључиво на трошак Извођача по овом уговору.

Члан 12.

Извођач у потпуности одговара Наручиоцу за извршење уговорених обавеза, те и за радове изведене од стране подизвођача, као да их је сам извео.

Члан 13.

Уколико се током извођења уговорених радова појави потреба за извођењем додатних (непредвиђених) радова, извођач је дужан да застане са том врстом радова и писмено обавести стручни надзор и Наручиоца, а истовремено доставља понуду са анализом цена за исте. Тек након добијања писмене сагласности од стручног надзора и Наручиоца, извођач може приступити извођењу ових радова.



По добијању писмене сагласности Наручиоца, Извођач ће извести вишак радова и додатне (непредвиђене) радове. Јединичне цене за све позиције из предмера радова- усвојене понуде Извођача бр. _____ од _____ 2020. године за које се утврди постојање вишка радова остају фиксне и непроменљиве, а извођење вишка и додатних (непредвиђених) радова до 10% количине у односу на укупне радове неће утицати на продужетак рока завршетка радова.

Члан 14.

Извођач може и без претходне сагласности Наручиоца, а уз сагласност стручног надзора извести хитне непредвиђене радове, уколико је њихово извођење нужно за стабилност објекта или за спречавање штете, а изазвани су променом тла, појавом воде или другим ванредним и неочекиваним догађајима, који се нису могли предвидети у току израде пројектне документације.

Извођач и стручни надзор су дужни да истог дана када наступе околности из става 1. овог члана, о томе обавесте Наручиоца.

Извођач има право на правичну накнаду за хитне непредвиђене радове.

Члан 15.

Изабрани понуђач је дужан да у моменту потписивања уговора достави:

- Средство финансијског обезбеђења за повраћај авансног плаћања:

Понуђач чија понуда буде изабрана као најповољнија у обавези је да приликом потписивања уговора достави на име гаранције за повраћај аванса, *Бланко сопствену меницу* (соло меницу) уредно оверену и потписану од стране овлашћеног лица, и менично овлашћење, у висини аванса, без ПДВ-а, у корист наручиоца, које треба да буду са клаузулом "без протеста", роком доспећа "по виђењу" и роком важења 10 (десет) дана дуже од уговореног рока за извршење уговорене обавезе. Наручилац може наплатити меницу за случај неизвршавања или несавесног и/или неблагоприятног извршења уговором преузетих обавеза, стране понуђача.

Меница мора бити регистрована у регистру код НБ Србије (доставити и потврду из регистра НБС). Изабрани понуђач је у обавези да приликом достављања менице и меничног овлашћења преда копије картона са депонованим потписима овлашћених лица Испоручиоца.

У случају да се уговор додели групи понуђача која је поднела заједничку понуду сваки појединачни понуђач из заједничке понуде доставља оверену сопствену меницу и менично овлашћење.

Меница обавезно мора бити регистрована у складу са Одлуком о ближим условима, садржини и начину вођења регистра меница и овлашћења ("Службени гласник РС", бр. 56/2011). Уз меницу се обавезно доставља и копија интернет странице НБС о упису менице у регистар.

- Средство финансијског обезбеђења за добро извршење посла

Исто бланко сопствену меницу, која мора бити евидентирана у Регистру меница и овлашћења Народне банке Србије.

Меница мора бити оверена печатом и потписана од стране лица овлашћеног за заступање, а уз исту мора бити достављено попуњено и оверено менично овлашћење – писмо. Менично овлашћење обавезно мора да садржи (поред осталих података) и тачан назив корисника меничног овлашћења (наручилац), предмет јавне набавке, број јавне набавке и износ на који се издаје. Меница за добро извршење посла издаје се у висини од 10% од укупне вредности уговора без ПДВ, са роком важности који је 30 дана дужи истека рока за коначно извршење посла. Ако се за време трајања уговора промене рокови за извршење уговорне обавезе, важност менице се мора продужити. Наручилац ће уновчити меницу за добро извршење посла случају да изабрани понуђачне изврши радове квалитно у складу са понудом и важећим стандардима ову врсту радова.



Изабрани понуђач у моменту потписивања уговора Наручиоцу доставља и Изјаву о прибављању полисе осигурања за објекат у изградњи и полисе осигурања од одговорности за штету причињену трећим лицима и стварима трећих лица за све време до предаје радова Наручиоцу и потписивања записника о примопредаји радова.

Понуђач чија понуда буде изабрана као најповољнија дужан је да у року од 15 дана од дана закључења уговора Наручиоцу достави полису осигурања објекта за време извођења радова и полису осигурања од одговорности за штету причињену трећим лицима и стварима трећих лица за све време изградње, т.ј до предаје радова Наручиоцу и потписивања записника о примопредаји радова.

Члан 16.

Извођач радова се обавезује да приликом примопредаје радова наручиоцу преда: Средство обезбеђења за отклањање грешака у гарантном рокуи то бланко сопствену меницу, која мора бити евидентирана у Регистру меница и овлашћења Народне банке Србије. Меница мора бити оверена печатом и потписана од стране лица овлашћеног за заступање, а уз исту мора бити достављено попуњено и оверено менично овлашћење –писмо. Менично овлашћење обавезно мора да садржи(поред осталих података)и тачан назив корисника меничног овлашћења (наручилац), предмет јавне набавке, број јавне набавке и износ на који се издаје за отклањање грешака у гарантном року, која ће бити са клаузулама: безусловнаи платива на први позив. Меница за отклањање грешака у гарантном року се издаје у висини 5% од укупне вредности уговора, без ПДВ-а рок важења менице мора бити 5 (пет) дана дужи од гарантног рока. Наручилац ће уновчити меницу за отклањање грешака у гарантном року у случају да изабрани понуђач не изврши обавезу отклањања квара.

Члан 17.

Извођач о завршетку радова који су предмет овог уговора обавештава Наручиоца и стручни надзор, а дан завршетка радова уписује се у грађевински дневник.

Примопредаја радова се врши комисијски најкасније у року од 15 дана од завршетка радова.

Комисију за примопредају радова чине по један представник Наручиоца, стручног надзора и Извођача.

Комисија сачињава записник о примопредаји радова.

Члан 18.

Конечна количина и вредност радова по овом уговору утврђује се на бази стварно изведених радова оверених у грађевинској књижи од стране стручног надзора и усвојених јединичних цена из понуде које су фиксне и непроменљиве.

Уз Записник о примопредаји радова, сачињава се и Коначни обрачун вредности изведених радова, који врши Комисија састављена од представника Наручиоца и Извођача уз присуство представника стручног надзора.

Члан 19.

Наручилац има право на једнострану раскид Уговора у следећим случајевима:

- уколико Извођач касни са извођењем радова дуже од 15 календарских дана, а о узроцима не обавести Наручиоца, као и ако Извођач не изводи радове у складу са пројектно-техничком документацијом или из неоправданих разлога прекине са извођењем радова;



- уколико извршени радови не одговарају прописима или стандардима за ту врсту посла и квалитету наведеном у понуди Извођача, а Извођач није поступио по примедбама стручног надзора у примереном року у складу са Законом о планирању и изградњи
- у случају недостатка средстава за његову реализацију.

Члан 20.

У случају једностраног раскида уговора Наручилац има право да за радове који су предмет овог уговора ангажује другог извођача. Извођач је у наведеном случају обавезан да надокнади Наручиоцу штету, која представља разлику између цене предметних радова по овом уговору и цене радова новог извођача за те радове.

Уговор се раскида изјавом у писаној форми која се доставља другој уговорној страни и са отказним роком од 15 дана од дана достављања изјаве. Изјава мора да садржи основ за раскид уговора.

У случају раскида уговора, Извођач је дужан да изведене радове обезбеди од пропадања, да Наручиоцу преда пројекат изведеног стања, као и записник комисије о стварно изведеним радовима до дана раскида уговора. Трошкове сноси уговорна страна која је одговорна за раскид уговор.

Члан 21.

За све што овим уговором није посебно утврђено примењују се одредбе Закона о облигационим односима, Закона о планирању и изградњи објеката, као и одредбе Посебних узанси о грађењу, као и других позитивних законских прописа из ове области.

Члан 22.

Прилози и саставни делови овог уговора су:

- конкурсна документација за јавну набавку број 15/2020
- понуда Извођача бр. _____ од _____ 2020. године

Члан 23.

Све евентуалне спорове уговорне стране ће решавати споразумно.

Уколико до споразума не дође, уговара се надлежност суда у Краљеву.

Члан 24.

Овај уговор ступа на снагу даном потписа свих уговорних страна.

Члан 25.

Овај уговор је сачињен у шест једнаких примерака, по три за сваку уговорну страну.

УГОВОРНЕ СТРАНЕ:

за Наручиоца:

за Извођача:

(Име и презиме)

(Име и презиме)



IX ОБРАЗАЦ СТРУКТУРЕ ЦЕНЕ

ОБРАЗАЦ СТРУКТУРА ЦЕНЕ

Р. бр.	ЗЕМЉАНИ РАДОВИ опис и технички услови	Јед. мере	Количина	Цена без ПДВ-а	Цена са ПДВ-ом
<p>Сви радови се морају извести у складу са пројектом и техничким описом пројекта архитектуре и грађевинских конструкција, као и према свим важећим стандардима и прописима. Ископ мора бити у складу са препорукама из геомеханичког елабората. Коначан извештај остварених носивости тла мора да изради овлашћена институција чија је услуга урачуната у цену. Терен мора бити раван, испланиран, а слојеви набијени до потребне носивости.</p> <p>Приказ темеља дат је у Прилогу 1 – Темељ Димњака</p>					
1.	Разчишћавање терена на месту димњака са утоваром и одвозом на депонију	паушал	1,00		
2.	Ископ земље за темељ са правилним одсецањем ивица ископа и планирањем дна са тачношћу + - 2цм и одвозом на депонију.	м ³	3,24		
3.	Збијање дна ископа, постељице до стишљивости 25 МРа.	м ²	3,24		
4.	Насипање и набијање материјала за насип дебљине 20цм са збијањем у слојевима до завршне збијености 40 МРа.	м ³	0,65		

Р. бр.	АРМИРАНО БЕТОНСКИ РАДОВИ опис и технички услови	Јед. мере	Количина	Цена без ПДВ-а	Цена са ПДВ-ом
<p>Сви радови се морају извести у складу са пројектом и техничким описом пројекта архитектуре и грађевинских конструкција, као и према свим важећим стандардима и прописима. Оплата свих бетонских елемената се не обрачунава посебно јер је ушла у обрачун АБ радова.</p> <p>Приказ темеља дат је у Прилогу 1 – Темељ Димњака</p>					
1.	Бетонирање мршаваг бетона МБ 15 МРа испод темеља димњака дебљине 5 цм.	м ²	3,24		
2.	Бетонирање темеља бетоном МБ 30 заједно са потребном оплатом и уградњом анкера.	м ³	2,02		

бр.	АРМИРАЧКИ РАДОВИ опис и технички услови	Јед. мере	Количина	Цена без ПДВ-а	Цена са ПДВ-ом
<p>Сви радови се морају извести у складу са пројектом и техничким описом пројекта архитектуре и грађевинских конструкција, као и према свим важећим стандардима и прописима. Оплата свих бетонских елемената се не обрачунава посебно јер је ушла у обрачун АБ радова.</p> <p>Приказ темеља дат је у Прилогу 1 – Темељ Димњака</p>					



1.	Набавка и монтажа арматуре за потребе темеља димњака.	kg	160,37		
2.	Набавка анкер-вијака М24х600 мм квалитета S355 са наврткама и подлошкама	ком	12		

РАДОВИ НА ПОВЕЗИВАЊУ ИНСТАЛАЦИЈЕ НОВОГ КОТЛА У ПОСТОЈЕЋИ СИСТЕМ ЦЕНТРАЛНОГ ГРЕЈАЊА

Р. Бр.	ПРЕДМЕТ НАБАВКЕ опис и технички услови	Јед. мере	Количина	Цена без ПДВ-а	Цена са ПДВ-ом
	Испорука, транспорт и уградња. Балансни вентил навојни, са косим вретеном, PN20, t _{max} =120°C. Вентил има следеће функције: балансирање, предрегулацију протока, мерење, затварање, закључавање и дренажу. Кућиште од бронзе, заптивно седиште EPDM. Дигитална нумеричка ручица са минимум 80 позиција подешавања. Вентил има два самозатварајућа мерна прикључка, један испред а други иза печурке вентила тако да постоји могућност мерења диференцијалног притиска на месту уградње када је вентил потпуно затворен. Приказ шеме повезивања инсталације дат је у Прилогу 2 – Шема везе котларнице				
1.	DN 15 (R1/2") са дренажом	ком	1		
2.	STAD 80, DN 80	ком	1		
3.	Пролазни регулациони вентил Регулациони вентил са електричним погоном, t _{max} =150°C, t _{min} =-15°C, PN16. DN 15 (R1/2")	ком	1		
4.	Сепаратори нечистоћа Испорука и уградња. Хватач нечистоће прирубнички, "Y" модел, кућиште од ливеног гвожђа GG 25, са ситом од нерђајућег челика 304, PN16, T _{max} =120°C. Испоручити са контраприрубницама, везним и заптивним материјалом. DN 80 PN16	ком	1		
5.	Вентил сигурности Испорука и уградња. Вентил сигурности са опругом. DN 40/65 PN16	ком	1		

6.	Трокраки регулациони електромоторни вентили са прирубничким прикључком	ком	1		
----	--	-----	---	--	--



	Испорука и уградња. Трокраки регулациони електромоторни вентил, прирубнички. Кућиште од ливеног гвожђа GG 25, PN16, $t_{max}=150^{\circ}C$. "Rangeability" 100:1. Карактеристика: А-АБ једнакопроцентна, Б-АБ линеарна. Испоручити са контраприрубницама, везним и заптивним материјалом. DN80 PN16;				
7.	Дуплекс циркулациона пумпа Набавка, транспорт и уградња дуплекс циркулационе пумпе у кругу грејања за следеће параметре, 21500 kg/h и пад притиска од 55kPa. Број фаза: 1 или 3. Спој: прирубнички.	КОМ	1		
8.	Преградни лептирасти вентили прирубнички Испорука и уградња. Лептир вентил, међуприрубнички. DN80 (R3") PN16	КОМ	3		
9.	Лептирасти вентили са ЕМ погоном Испорука и уградња. Лептир вентил са електромоторним погоном DN80 (R3") PN16	КОМ	1		
10.	Термометар Испорука и уградња. Термометар 80 , $t_{min}=0^{\circ}C$, $t_{max}=120^{\circ}C$. Термометар 80 , 0-120 $^{\circ}C$.	КОМ	2		
Цеви, фитинзи и изолација Испорука, транспорт и уградња бешавних цеви и фазонских комада.					
11.	Бешавна цев димензије DN 80	метар	36		
12.	Изолација Dg89 x 50 mm	метар	25		
13.	DN80 x 50 mm (изолација од камене вуне обложена AL фолијом)	метар	12		
14.	Редукција ФФР DN100/DN80 (са прирубницом)	КОМ	2		
15.	Редукција ФФР DN80/DN65 (са прирубницом)	КОМ	2		
16.	Колено 90° DN80 (Хамбуршки лук)	КОМ	19		
17.	Прирубница са грлом DN80/16	КОМ	13		
18.	Бешавна цев DN 15	метар	6		
19.	Изолација DN15 x 13 mm	метар	8		
Аутоматика и сензори					
20.	Испорука, транспорт и уградња. Аутоматика за управљање ON/OFF функцијом пролазног вентила DN15 и регулација протока мешног вентила DN80 на основу температуре која се мери сондом Pt 100. Повезивање сонде и актуатора вентила са контролером. Тестирање функције програма.	КОМ	1		
21.	Радови на постављању топловода Израда и постављање конзолних носача топловода.	КОМ	3		
22.	Проба постројења Провера заптивености свих спојева. Провера рада сензора, регулационог система, система за грејање .	паушал	1		



**РАДОВИ НА ИЗРАДИ КОНСТРУКЦИЈЕ И МОНТАЖИ ДИМЊАКА КАО И
ПОВЕЗИВАЊЕ СА КОТЛОМ**

**ПРИКАЗ КОНСТРУКЦИЈЕ ДИМЊАКА СА ДИМЊАКОМ ДАТ ЈЕ У ПРИЛОГУ 3 – КОНСТРУКЦИЈА
ДИМЊАКА**

Р. бр.	ПРЕДМЕТ НАБАВКЕ опис и технички услови	Јед. мере	Коли- чина	Цена без ПДВ-а	Цена са ПДВ-ом
1.	Израда првог сегмента димњака Ø500 мм, висине 4570 мм, дебљине лима 6 мм. Са доње стране сегмент заварити за ослону плочу Ø1000 мм дебљине 20 мм, према цртежу датом у Прилогу 3. Везу ослоне плоче и сегмента ојачати уградњом ребара дебљине 10 мм. Са горње стране уградити кружну, прстенасту плочу унутрашњег пречника 500 мм, спољашњег пречника од 620 мм, дебљине 10 мм на којој се буши 12 отвора за завртњеве, пречника 17 мм. Такође, урадити ојачање места настављања сегмента постављањем савијеног L60x60x6 профила ојачаног са 8 ребара дибљине 6 мм. Извршити фарбање једним слојем заштитне подлоге и једним слојем завршне боје. Детаљан приказ елемената конструкције првог сегмента дат је у Прилогу 3 - цртеж Д.01.00.	КОМ	1		
2.	Израда другог сегмента димњака Ø500 мм, висине 3550 мм, дебљине лима 6 мм. Са горње и доње стране урадити кружну, прстенасту плочу унутрашњег пречника 500 мм, спољашњег пречника од 620 мм, дебљине 10 мм на којој се буши 12 отвора за завртњеве, пречника 17 мм. Такође, урадити ојачање места настављања сегмента постављањем савијеног L60x60x6 профила ојачаног са 8 ребара дибљине 6 мм. За овај сегмент извршити спајање са димњачом пречника 500 мм дебљине лима 6 мм према цртежу датом у Прилогу 3. Извршити фарбање једним слојем заштитне подлоге и једним слојем завршне боје. Детаљан приказ елемената конструкције другог сегмента дат је у Прилогу 3-цртеж Д.02.00.	КОМ	1		
3.	Израда трећег сегмента димњака Ø500 мм, висине 3050 мм, дебљине лима 6 мм. Са горње и доње стране урадити кружну, прстенасту плочу унутрашњег пречника 500 мм, спољашњег пречника од 620 мм, дебљине 10 мм на којој се буши 12 отвора за завртњеве, пречника 17 мм. Такође, урадити ојачање места настављања сегмента постављањем савијеног L60x60x6 профила ојачаног са 8 ребара дибљине 6 мм. Извршити фарбање једним слојем заштитне подлоге и једним слојем завршне боје. Детаљан приказ елемената конструкције трећег сегмента дат је у Прилогу 3-цртеж Д.03.00.	КОМ	1		
4.	Израда четвртог сегмента димњака Ø500 мм, висине 2000 мм, дебљине лима 6 мм. Са доње стране урадити кружну, прстенасту плочу унутрашњег пречника 500 мм, спољашњег пречника од 620 мм, дебљине 10 мм на којој се буши 12 отвора за завртњеве, пречника 17 мм. Такође, урадити ојачање места настављања сегмента постављањем савијеног L60x60x6 профила ојачаног са 8 ребара дибљине 6 мм. Извршити фарбање једним слојем заштитне подлоге и једним слојем завршне боје. Детаљан приказ елемената конструкције четвртог сегмента дат је у Прилогу 3-цртеж Д.04.00.	КОМ	1		



5.	Израда димњаче Ø500 мм, дужине 4000 мм, дебљине лима 6 мм. Извршити фарбање једним слојем заштитне подлоге и једним слојем завршне боје. Предвидети кривину као редукуцију пречника за везу димњаче са котлом. Приказ елемената конструкције димњаче дат је у Прилогу 3	ком	1		
6.	Монтажа сегмената, повезивање димњаче са котлом и димњаком извршити према цртежу датом у Прилогу 3 -цртеж Д.00.00.	ком	1		
7.	Монтажа изолације -superwool минерална вуна дебљине 50 мм у облози од инокс лима дебљине 0,5 мм. Облагање извршити према цртежу датом у Прилогу 3 -цртеж Д.00.00.	паушал	1		
Укупна вредност (земљани радови, армирачки радови, армирано-бетонски радови, израда и повезивање инсталације новог котла у постојећи систем централног грејања, израда и конструкције и монтажи димњака као и повезивање са котлом) - без ПДВ-а					
Укупна вредност (земљани радови, армирачки радови, армирано-бетонски радови, израда и повезивање инсталације новог котла у постојећи систем централног грејања, израда и конструкције и монтажи димњака као и повезивање са котлом) -са ПДВ-ом					

у _____

Потпис овлашћеног лица

Дана: _____

М.П. _____

Напомене:

Уколико понуђачи подносе заједничку понуду, група понуђача може да се определи да образац потписују и печатом оверавају сви понуђачи из групе понуђача или група понуђача може да одреди једног понуђача из групе који ће попунити, потписати и оверити печатом образац. Достављање овог обрасца није обавезно уколико понуђач не подноси понуду за ову партију.



Х ОБРАЗАЦ ТРОШКОВА ПРИПРЕМЕ ПОНУДЕ

ОБРАЗАЦ – 5

ТРОШКОВИ ПРИПРЕМЕ ПОНУДЕ

Приликом припремања понуде за јавну набавку мале вредности радова израде димњака за котлао на чврсто гориво са припадајућом инсталацијом и повезивање и пуштање у рад за потребе Факултета за машинство и грађевинарство у Краљеву број 15/2020 а у складу са чланом 88. став 1. Закона, Понуђач _____ доставља укупан износ и структуру трошкова припремања понуде, како следи у табели:

ВРСТА ТРОШКА	ИЗНОС ТРОШКА У РСД
УКУПАН ИЗНОС ТРОШКОВА ПРИПРЕМАЊА ПОНУДЕ	

Трошкове припреме и подношења понуде сноси искључиво понуђач и не може тражити од наручиоца накнаду трошкова.

Ако је поступак јавне набавке обустављен из разлога који су на страни наручиоца, наручилац је дужан да понуђачу надокнади трошкове израде узорка или модела, ако су израђени у складу са техничким спецификацијама наручиоца и трошкове прибављања средства обезбеђења, под условом да је понуђач тражио накнаду тих трошкова у својој понуди.

Напомена: достављање овог обрасца није обавезно

у _____

Потпис овлашћеног лица

Дана: _____

М.П.

НАПОМЕНЕ:

Уколико понуђачи подносе заједничку понуду, група понуђача може да се определи да образац потписују и печатом оверавају сви понуђачи из групе понуђача или група понуђача може да одреди једног понуђача из групе који ће попунити, потписати и оверити печатом образац. Достављање овог обрасца није обавезно.



XI ОБРАЗАЦ ИЗЈАВЕ О НЕЗАВИСНОЈ ПОНУДИ

ОБРАЗАЦ – 6

ОБРАЗАЦ ИЗЈАВЕ О НЕЗАВИСНОЈ ПОНУДИ

У складу са чланом 26. Закона о јавним набавкама („Службени гласник РС“ број 124/12, 14/2015 и 68/2015) као и чланом 6. Правилника о обавезним елементима конкурсне документације у поступцима јавних набавки и начину доказивања испуњености услова („Службени гласник РС“ број 86/2015), као понуђач: _____

из _____ дајем

ИЗЈАВУ О НЕЗАВИСНОЈ ПОНУДИ

Под пуном материјалном и кривичном одговорношћу потврђујем да сам понуду у поступку јавне набавке мале вредности радова израде димњака за котло на чврсто гориво са припадајућом инсталацијом и повезивање и пуштање у рад, редни број јавне набавке 15/2020, поднео независно, без договора са другим понуђачима или заинтересованим лицима.

у _____

Потпис овлашћеног лица

Дана: _____

М.П. _____

Напомене:

У случају постојања основане сумње у истинитост изјаве о независној понуди, наручилац ће одмах обавестити организацију надлежну за заштиту конкуренције. Организација надлежна за заштиту конкуренције, може понуђачу, односно заинтересованом лицу изрећи меру забране учешћа у поступку јавне набавке ако утврди да је понуђач, односно заинтересовано лице повредило конкуренцију у поступку јавне набавке у смислу закона којим се уређује заштита конкуренције. Мера забране учешћа у поступку јавне набавке може трајати до две године. Повреда конкуренције представља негативну референцу, у смислу члана 82. став 1. тачка 2. Закона.

Уколико понуду подноси група понуђача, Изјава мора бити потписана од стране овлашћеног лица сваког понуђача из групе понуђача и оверена печатом.



XII ОБРАЗАЦ ИЗЈАВЕ О ПОШТОВАЊУ ОБАВЕЗА

ОБРАЗАЦ – 7

ОБРАЗАЦ ИЗЈАВЕ О ПОШТОВАЊУ ОБАВЕЗА ИЗ ЧЛАНА 75. СТАВ 2. ЗАКОНА

У вези члана 75. Став 2. Закона о јавним набавкама, као заступник понуђача дајем следећу

ИЗЈАВУ

Понуђач: _____, из
_____, у поступку јавне набавке мале вредности радова израде димњака за
котао на чврсто гориво са припадајућом инсталацијом и повезивање и пуштање у рад, редни број
јавне набавке 15/2020, потврђује да је поштовао обавезе које произлазе из важећих прописа о
заштити на раду, запошљавању и условима рада, заштити животне средине и гарантујем да
Понуђач нема забрану обављања делатности која је на снази у време подношења понуде

у _____

Потпис овлашћеног лица

Дана: _____

М.П.

Напомена:

Уколико понуду подноси група понуђача, Изјава мора бити потписана од стране
овлашћеног лица сваког понуђача из групе понуђача и оверена печатом.

ПРИЛОГ 1
ТЕМЕЉ ДИМЊАКА

PLAN OPLATE 1:25

T1 kom 1
dim.180/180/50cm

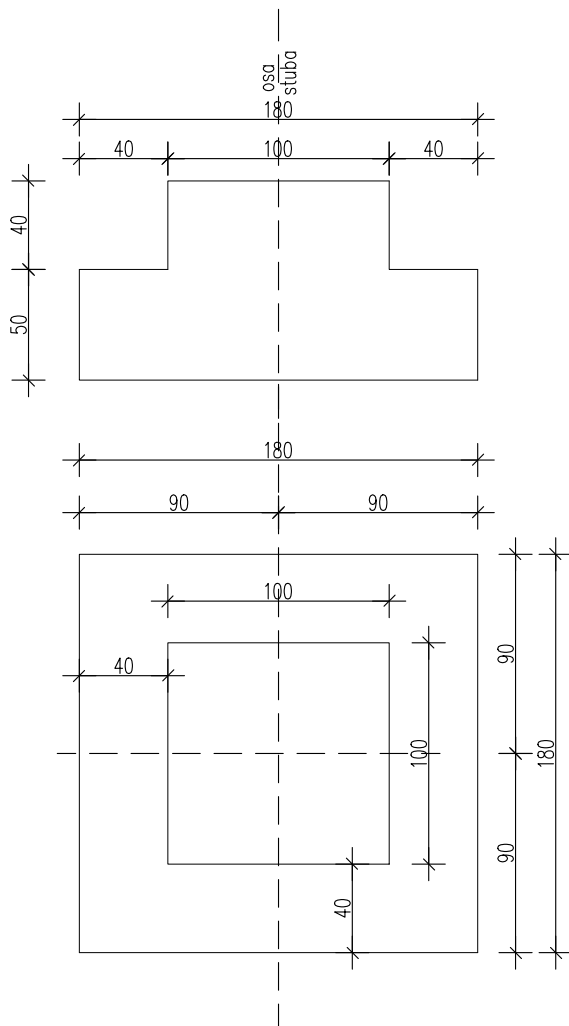

DETALJI ARMATURE

izvod armature, RA 400/500
beton MB 25

pos	kom	ozn	oblik sipke	f	lg (m)	kom	Σ lg (m)
T1	-	1	30 175 30	R12	2.35	26x1 26	61.10
		2	30 175 30	R12	2.35	26x1 26	61.10
		3	82 30	R12	1.12	24x1 =24	26.88
		4	95 95 95 95	R10	4.0	6x1 =6	24.0

REKAPITULACIJA RA 400/500

∅	Σ lg	kg/m1	Σ kg
12	149.08	0.920	137.15
10	24.0	0.649	15.58
svega kg			152.73
rastur 5 %			7.64
ukupno kg			160.37

ПРИЛОГ 2
ШЕМА ПОВЕЗИВАЊА ИНСТАЛАЦИЈЕ

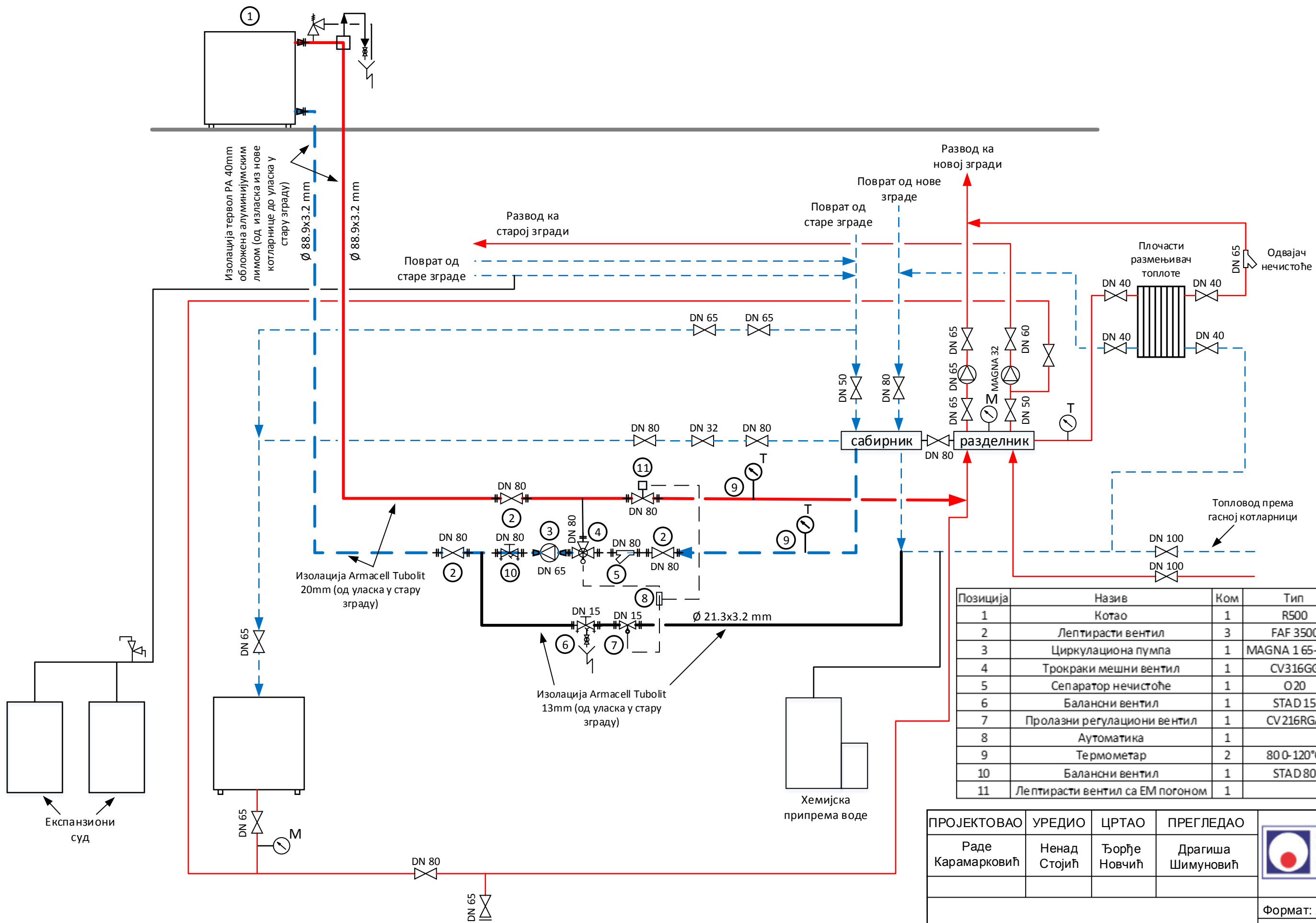

Позиција	Назив	Ком	Тип	Димензије
1	Котао	1	R500	
2	Лептирасти вентил	3	FAF 3500	DN 80
3	Циркулациона пумпа	1	MAGNA 1 65-100F	DN 65
4	Трокраки мешни вентил	1	CV316GG	DN 80
5	Сепаратор нечистоће	1	O20	DN 80
6	Балансни вентил	1	STAD 15	DN 15
7	Пролазни регулациони вентил	1	CV216RGA	DN 15
8	Аутоматика	1		
9	Термометар	2	80 0-120°C	
10	Балансни вентил	1	STAD 80	DN 80
11	Лептирасти вентил са EM погоном	1		DN 80

ПРОЈЕКТОВАО	УРЕДИО	ЦРТАО	ПРЕГЛЕДАО
Раде Карамарковић	Ненад Стојић	Ђорђе Новчић	Драгиша Шимуновић



ШЕМА ВЕЗЕ КОТЛАРНИЦЕ НА БИОМАСУ
ФАКУЛТЕТА ЗА МАШИНСТВО И
ГРАЂЕВИНАРСТВО У КРАЉЕВУ

Формат: А3
Датум: 25.06.2020.
Цртеж бр. 1
Размера

ПРИЛОГ 3
КОНСТРУКЦИЈА ДИМЊАКА

P-P (1 : 40)

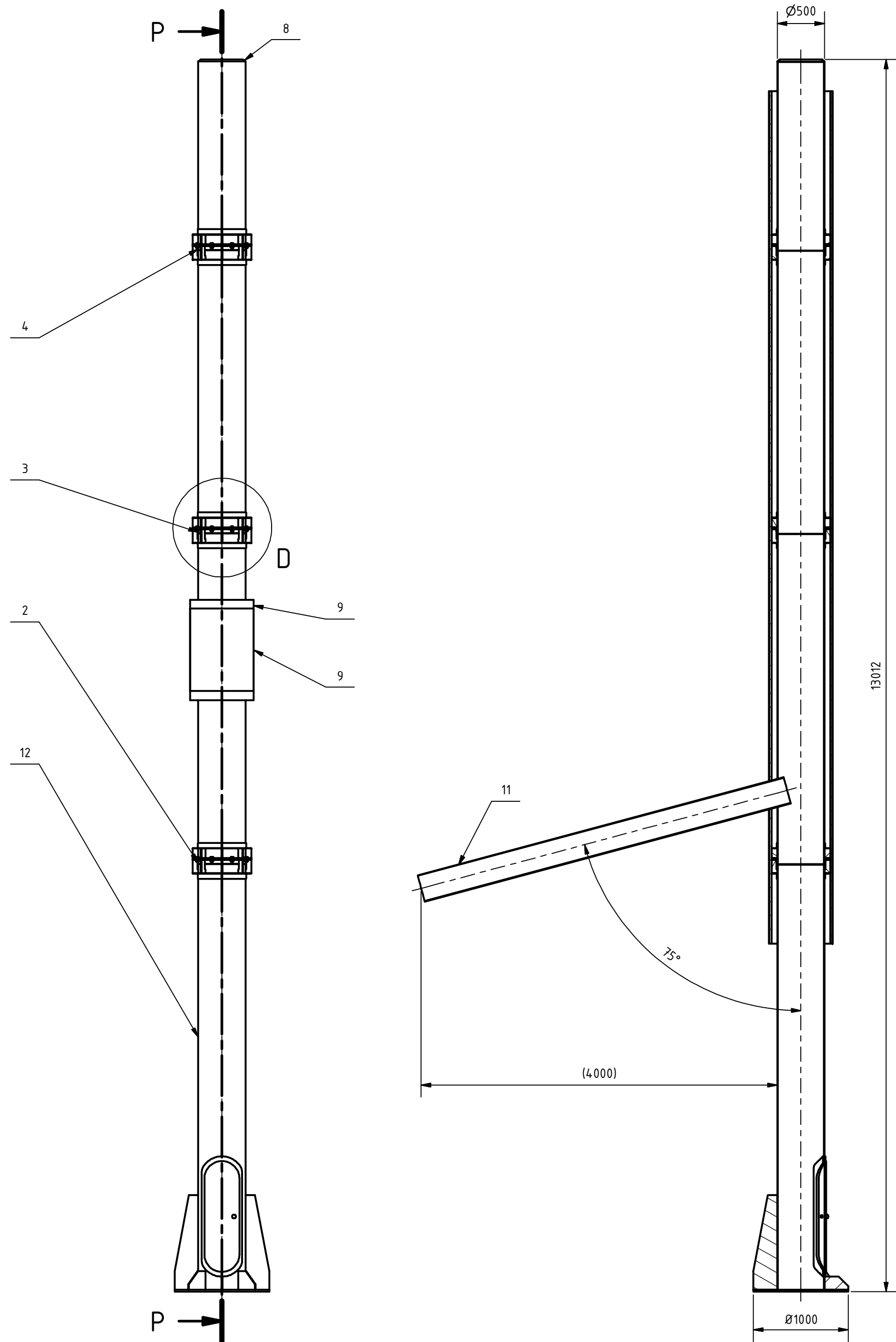

D (1 : 5)

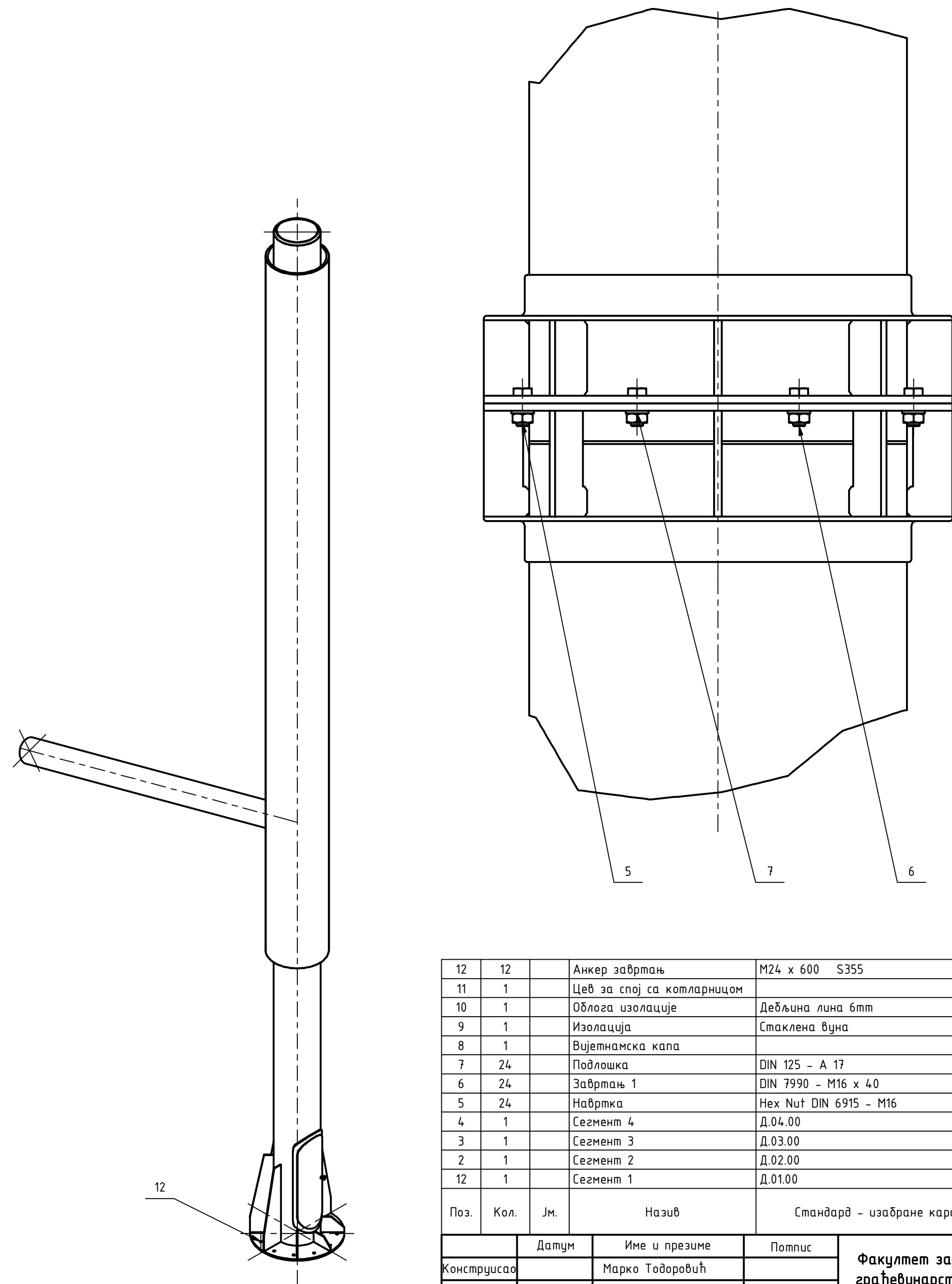

12	12	Анкер завртањ	M24 x 600 S355
11	1	Цев за спој са котларницом	
10	1	Облога изолације	Дебљина лина 6mm
9	1	Изолација	Стаклена вуна
8	1	Вијетнамска капа	
7	24	Подлошка	DIN 125 - A 17
6	24	Завртањ 1	DIN 7990 - M16 x 40
5	24	Навртка	Hex Nut DIN 6915 - M16
4	1	Сегмент 4	D.04.00
3	1	Сегмент 3	D.03.00
2	1	Сегмент 2	D.02.00
12	1	Сегмент 1	D.01.00

Поз.	Кол.	Јм.	Назив	Стандард - изабране карактеристике
			Датум	Име и презиме
Конструисао			Марко Тодоровић	Потпис
Цртао			Марко Тодоровић	
Одобрио				
Размера:	Назив склопа:			Број цртежа:
1 : 40	Димњак			D.00.00

Факултет за машинство и грађевинарство у Краљеву
Универзитет у Крагујевцу

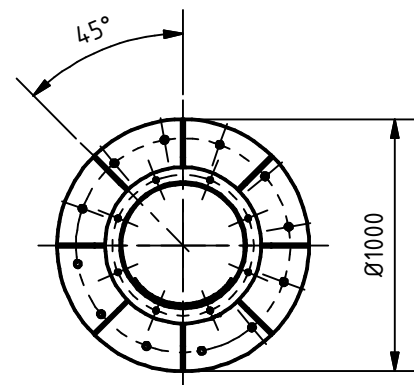
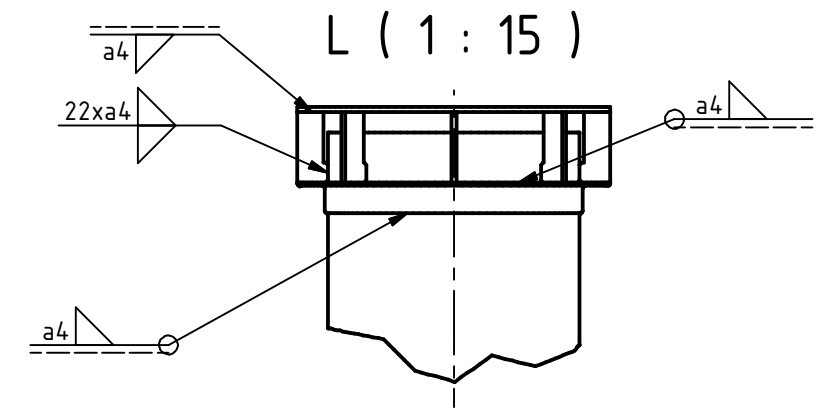
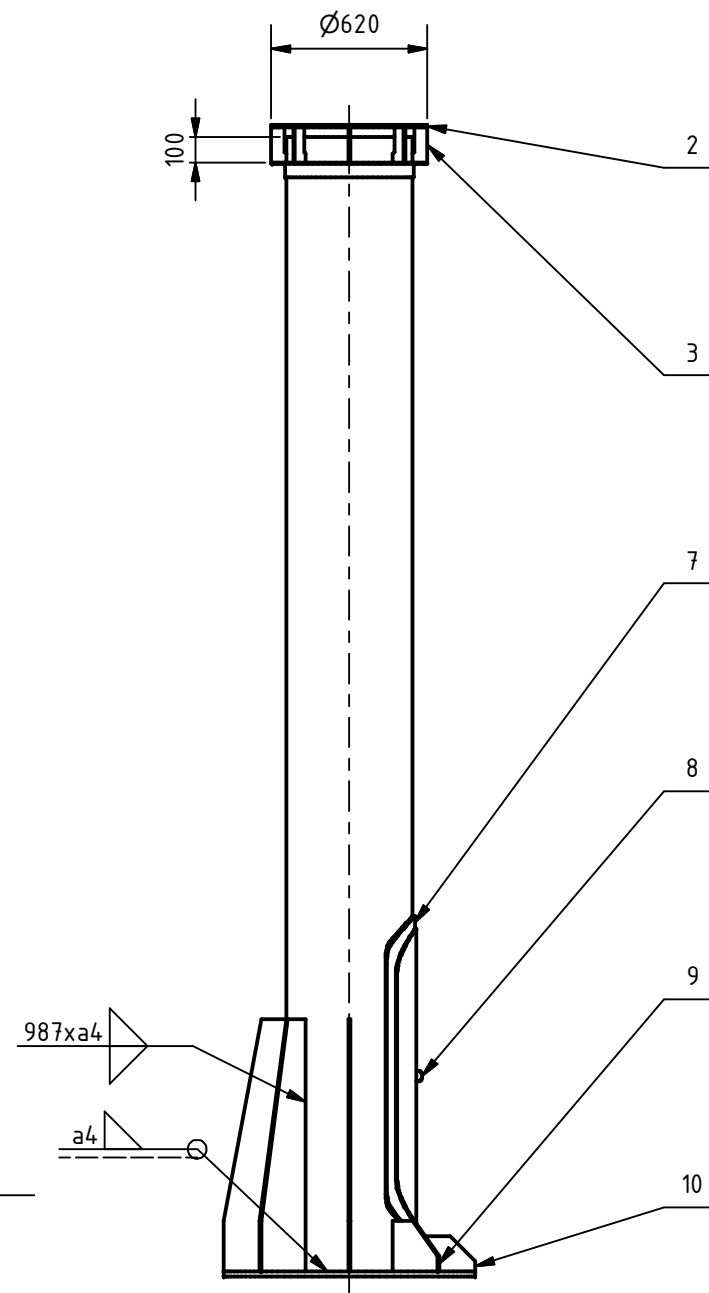
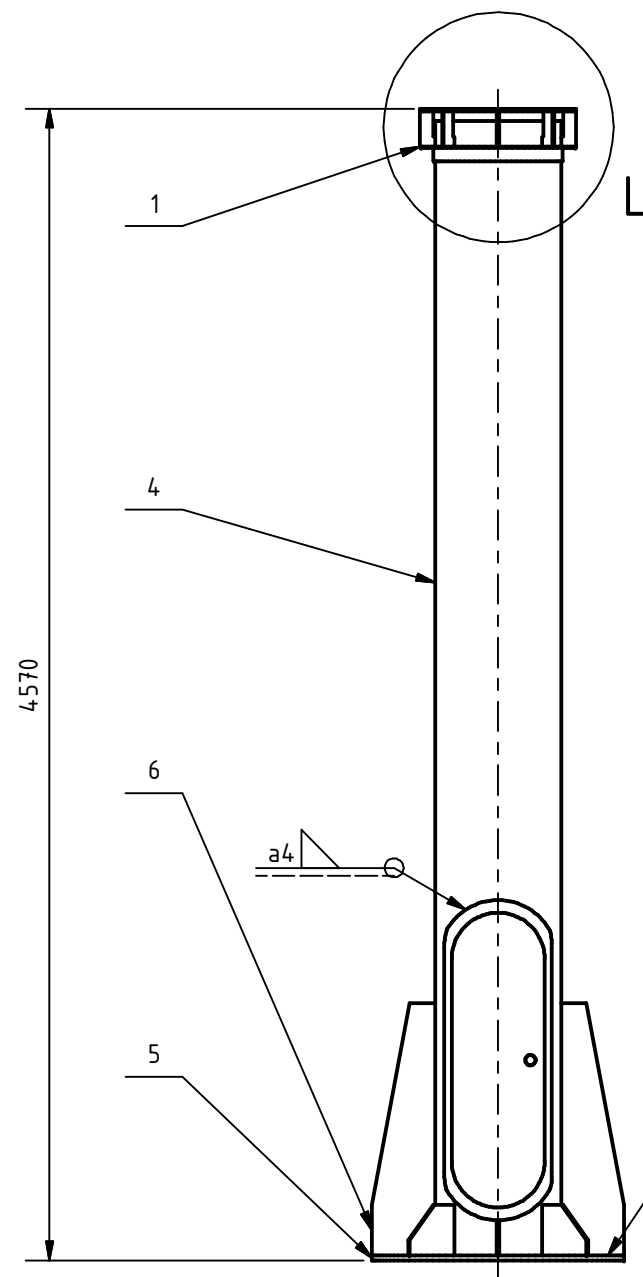

10	1		Мало ребро 2	Д.01.10
9	2		Мало ребро 1	Д.01.09
8	1		Врата	Д.01.08
7	1		Ивице врата	Д.01.07
6	5		Велико ребро	Д.01.06
5	1		Ослона плоча	Д.01.05
4	1		Цилиндар 1	Д.01.04
3	8		Редро 1	Д.01.03
2	1		Прстен 1	Д.01.02
1	1		L60x60x6	Д.01.01

Поз.	Кол.	Јм.	Назив	Стандард - изабране карактеристике
			Датум	Име и презиме
			Потпис	
Конструисао			Марко Тодоровић	Факултет за машинство и грађевинарство у Краљеву Универзитет у Крагујевцу
Цртао			Марко Тодоровић	
Одобрио				
Размера:	1 : 30	Назив склопа:	Сегмент 1	
			Број цртежа: Д.01.00	

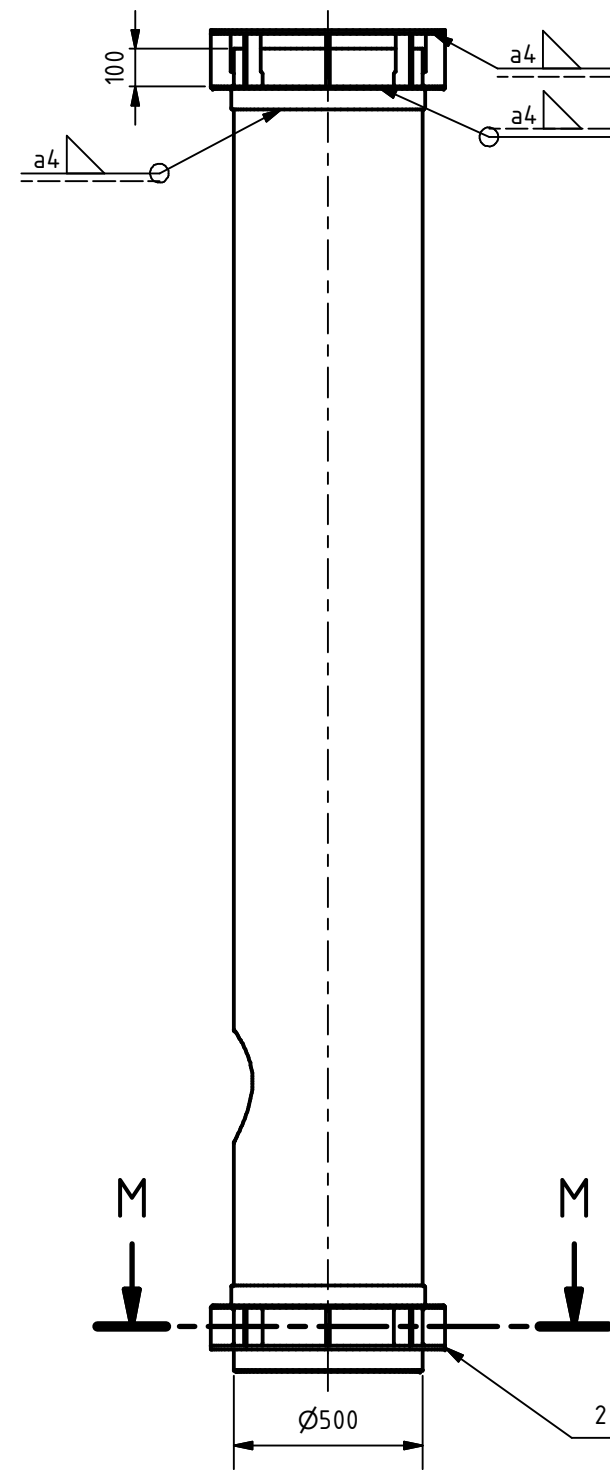
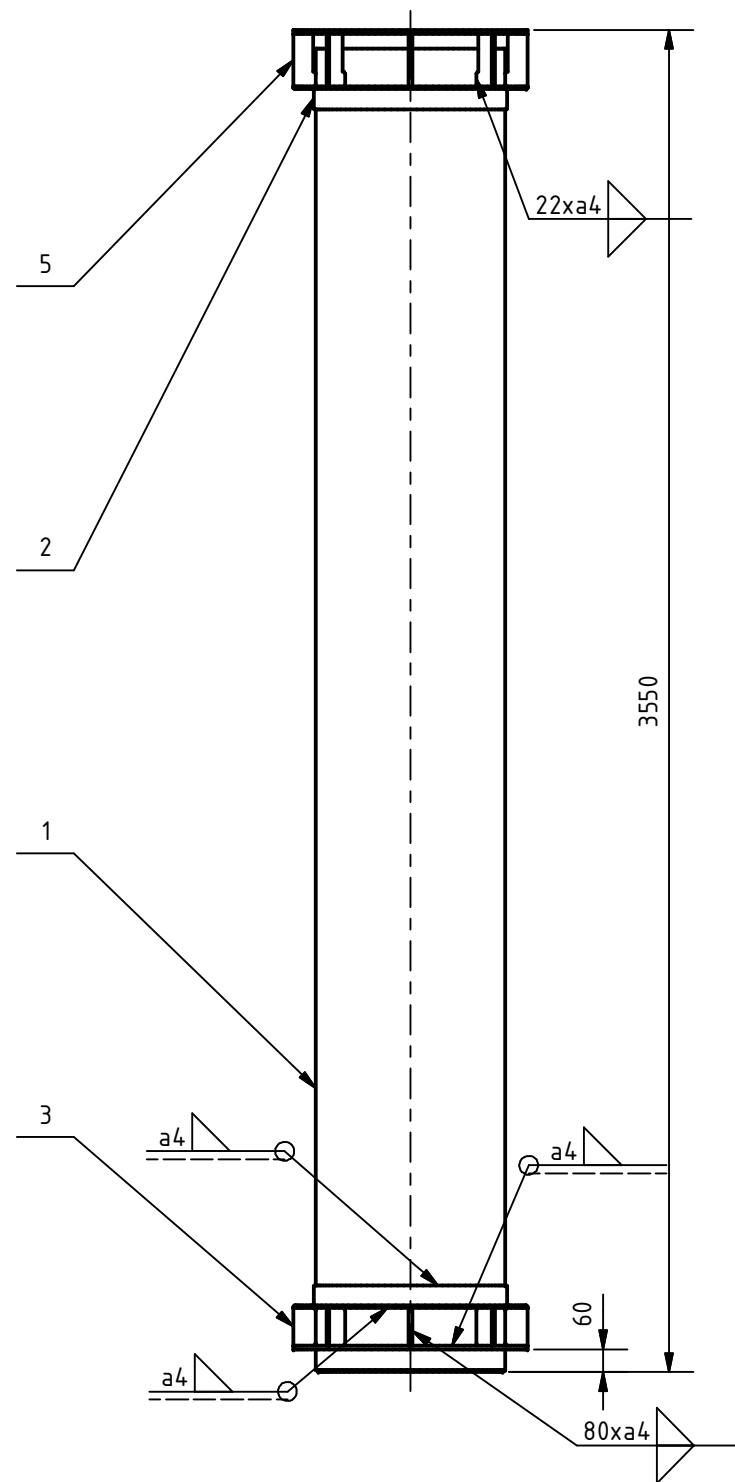

M-M (1 : 20)

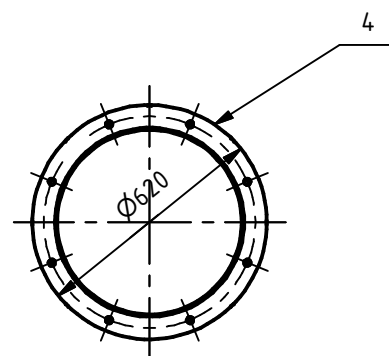
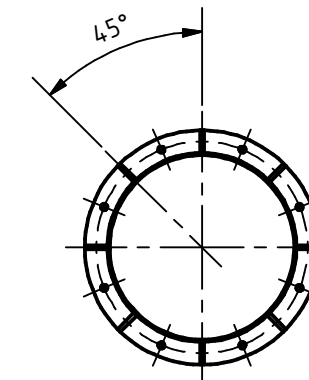

5	8		Ребро 1	Д.01.03
4	2		Прстен 1	Д.01.02
3	8		Ребро 2	Д.02.01
2	2		L60x60x6	Д.01.01
1	1		Цилиндар 2	Д.02.02
Поз.	Кол.	Јм.	Назив	Стандард - изабране карактеристике
			Датум	Име и презиме
Конструисао				Потпис
Цртао			Марко Тодоровић	Факултет за машинство и грађевинарство у Краљеву Универзитет у Крагујевцу
Одобрио			Марко Тодоровић	
Размера:	Назив склопа:			Број цртежа:
1 : 20	Сегмент 2			Д.02.00

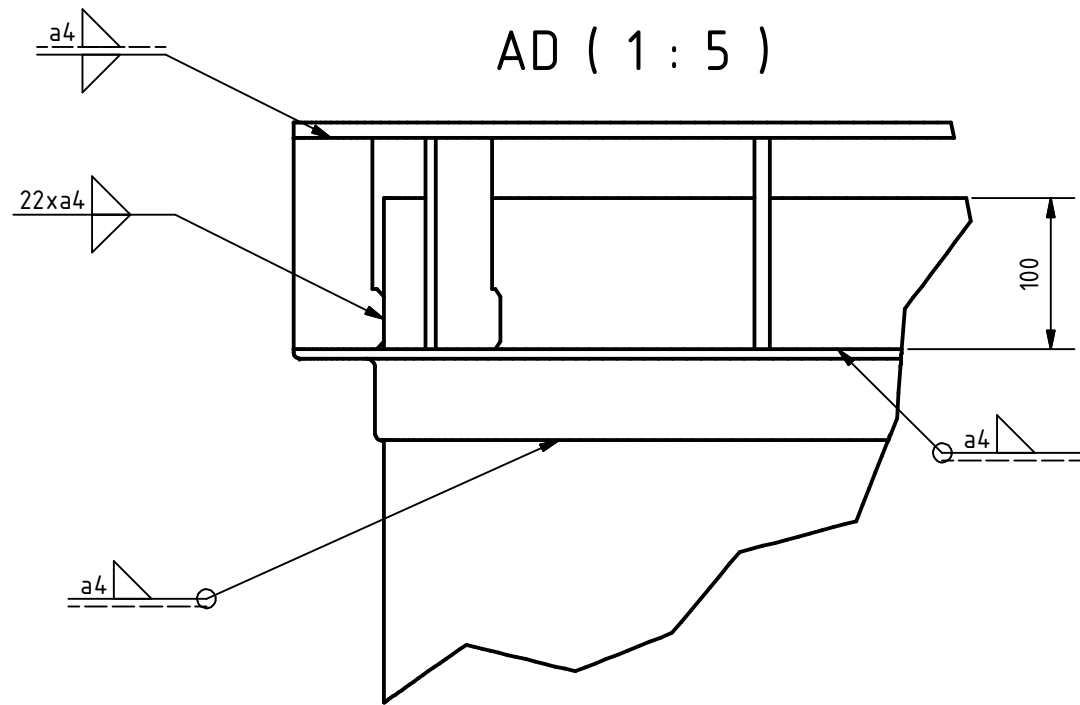
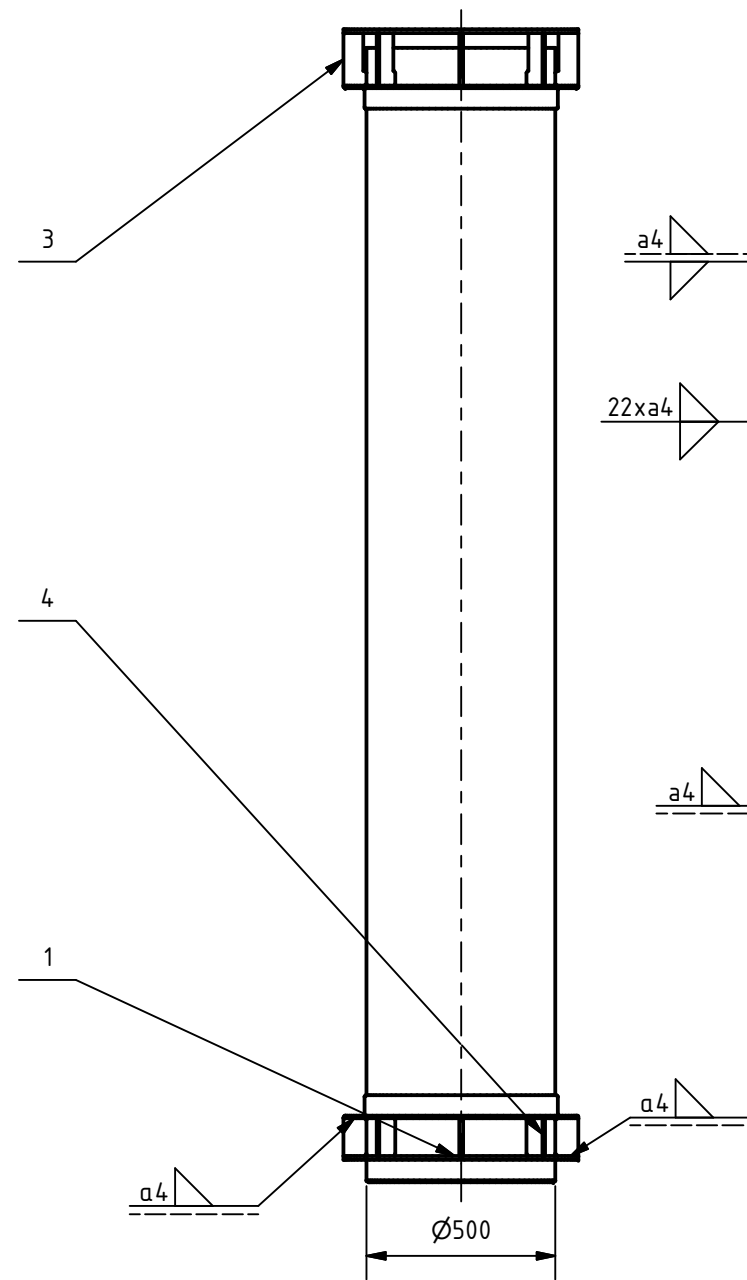
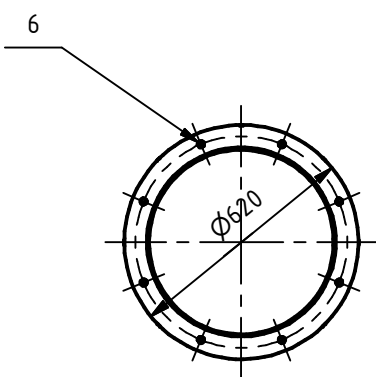
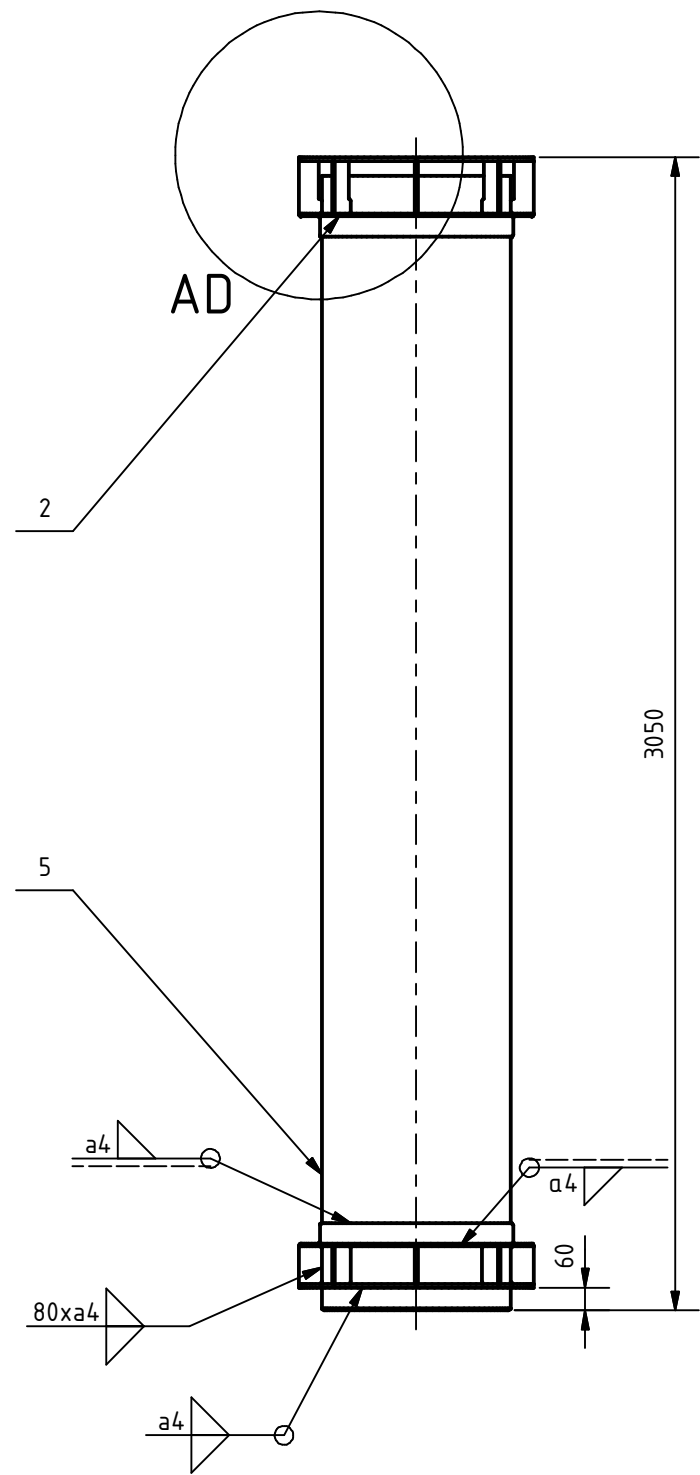

5	1		Цилиндар 3	Д.03.01
4	8		Редро 2	Д.02.01
3	8		Редро 1	Д.01.03
2	2		L60x60x6	Д.01.01
1	1		Прстен 1	Д.01.02
Поз.	Кол.	Јм.	Назив	Стандард - изабране карактеристике
			Датум	Име и презиме
			Конструисао	Марко Тодоровић
			Цртао	Марко Тодоровић
			Одобрио	
			Размера:	Назив склопа:
			1 : 20	Сегмент 3
				Број цртежа:
				Д.03.00

Факултет за машинство и грађевинарство у Краљеву
Универзитет у Крагујевцу

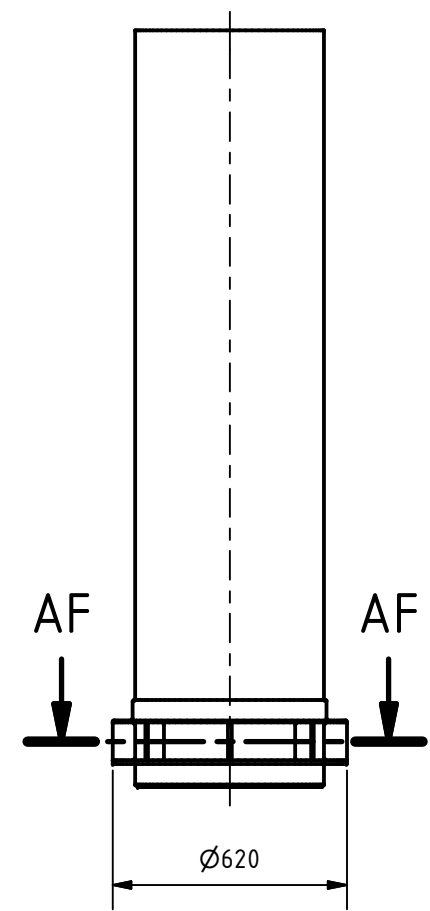
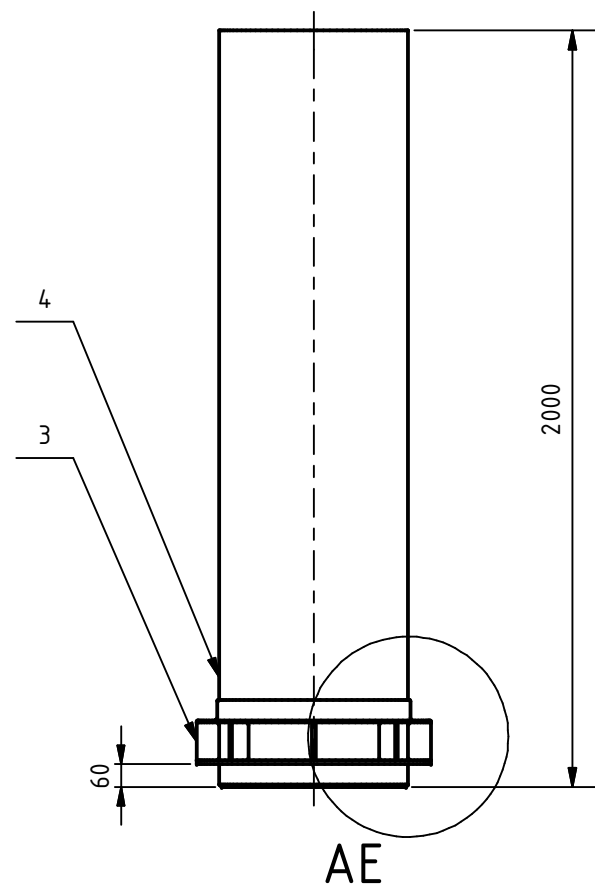

AF-AF (1 : 20)

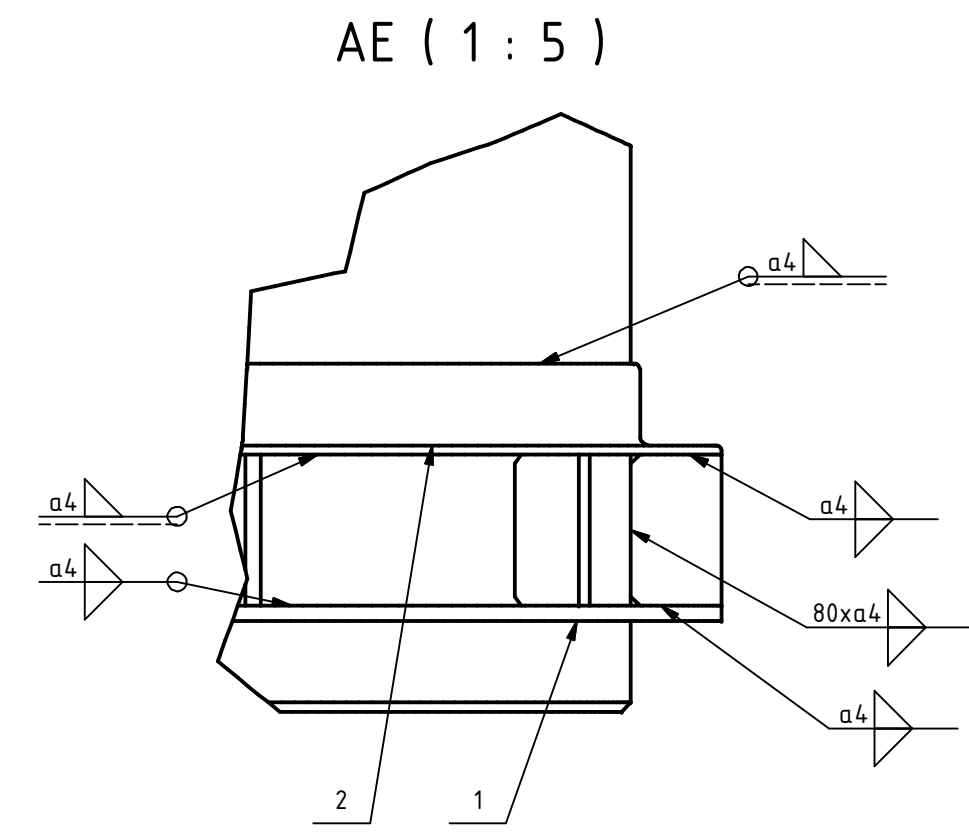
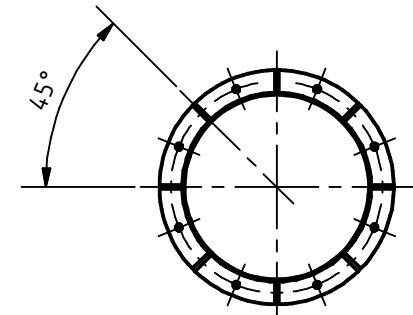

4	1		Цилиндар 4	Д.04.01
3	8		Редро 02	Д.02.01
2	1		L60x60x6	Д.01.01
1	1		Прстен 1	Д.01.02
Поз.	Кол.	Јм.	Назив	Стандард - изабране карактеристике
			Датум	Име и презиме
			Конструисао	Марко Тодоровић
			Цртао	Марко Тодоровић
			Одобрио	
			Размера:	Назив склопа:
			1 : 20	Сегмент 4
				Број цртежа:
				Д.04.00

Факултет за машинство и грађевинарство у Краљеву
Универзитет у Крагујевцу

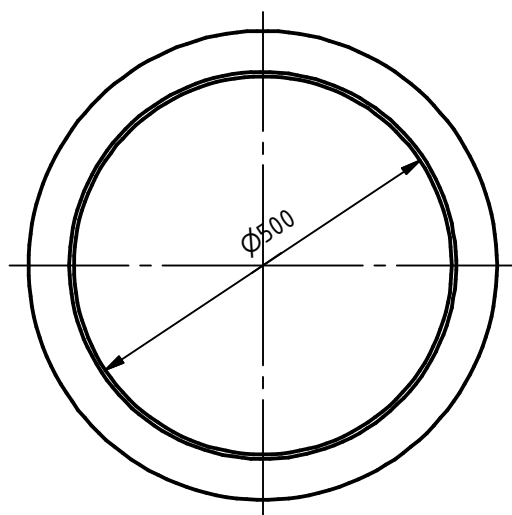
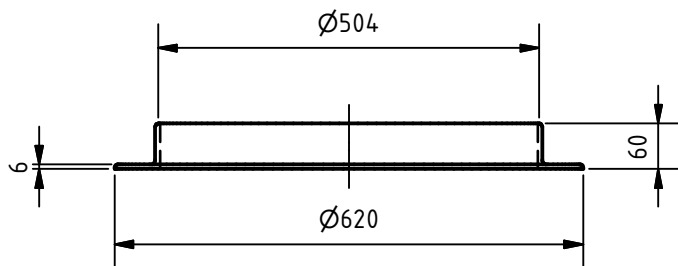

Размера 1 : 10	Датум: 01/05/2020	Име и презиме: Марко Тодоровић	Факултет за машинство и грађевинарство у Краљеву, Универзитет у Крагујевцу
Позиција: 01	Склопни цртеж број: Д.01.00		Материјал: S355J2
Број цртежа: Д.01.01		Назив дела: L60x60x6	

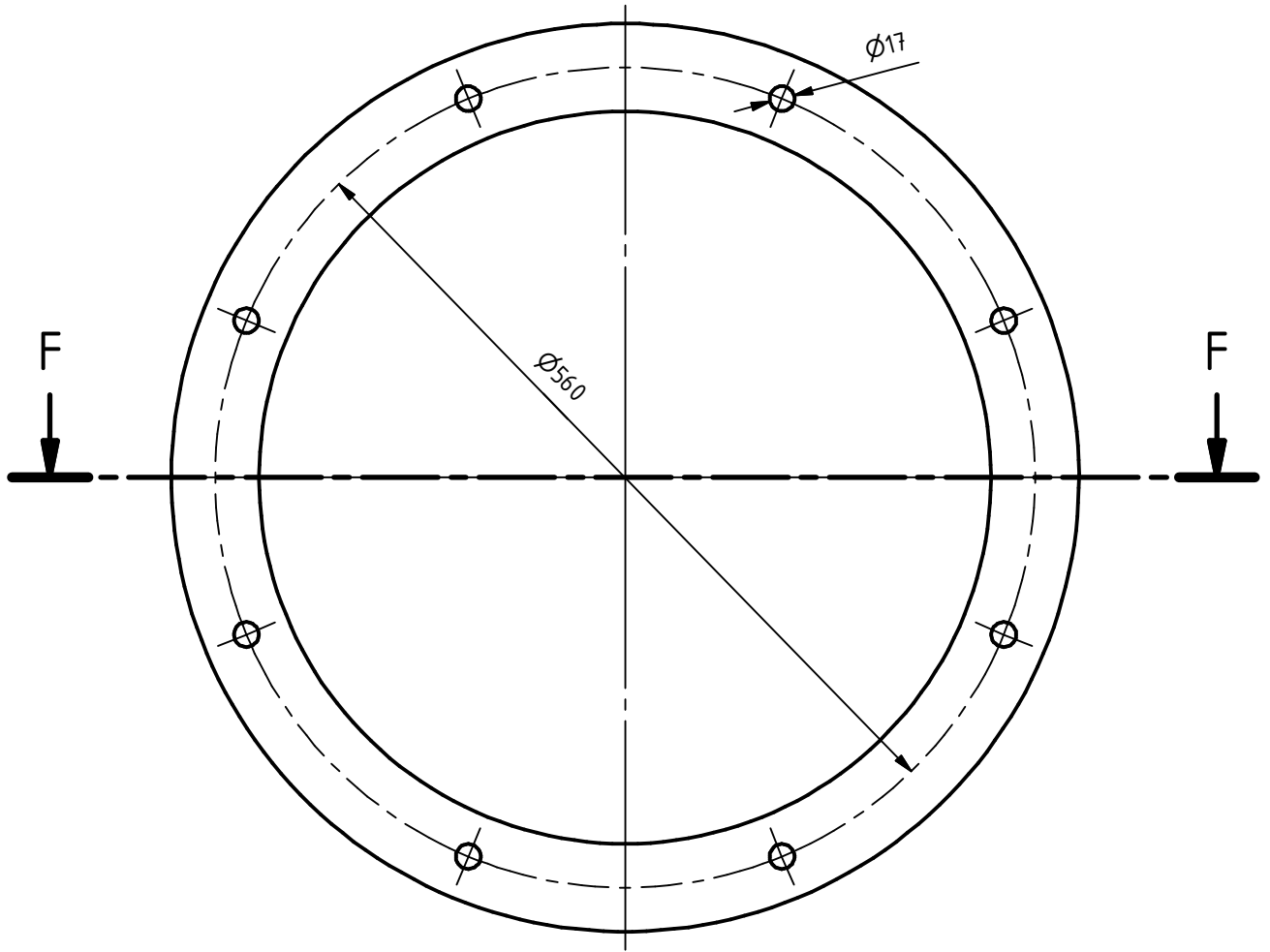

F-F (1 : 5)

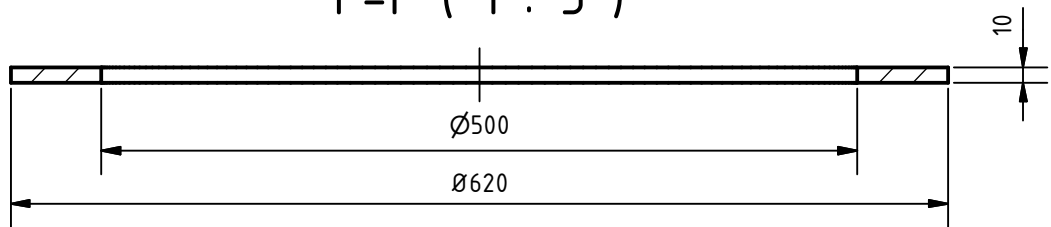

Размера 1 : 5	Датум: 01/05/2020	Име и презиме: Марко Тодоровић	Факултет за машинство и грађевинарство у Краљеву, Универзитет у Крагујевцу
Позиција: 02	Склопни цртеж број: Д.01.00	Материјал: S355J2	
Број цртежа: Д.01.02		Назив дела: Прстен 1	

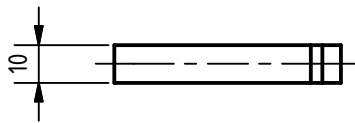
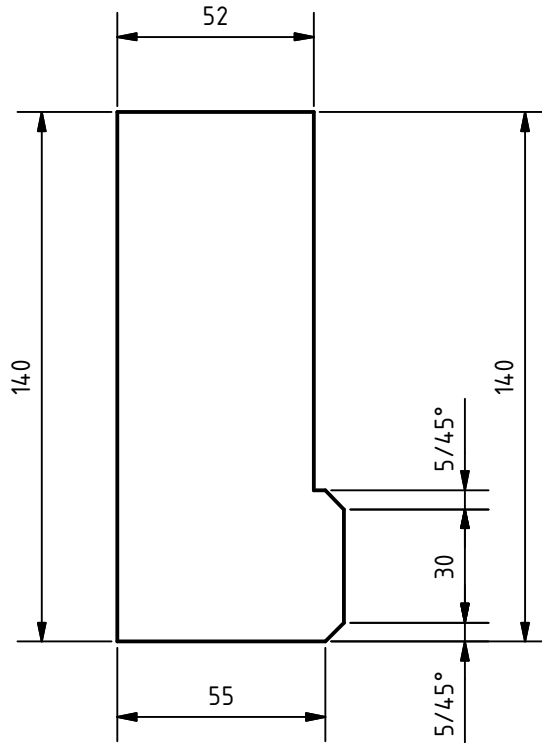

Размера 1 : 2	Датум: 01/05/2020	Име и презиме: Марко Тодоровић	Факултет за машинство и грађевинарство у Краљеву, Универзитет у Крагујевцу
Позиција: 03	Склопни цртеж број: Д.01.00		Материјал: S355J2
Број цртежа: Д.01.03		Назив дела: Ребро 1	

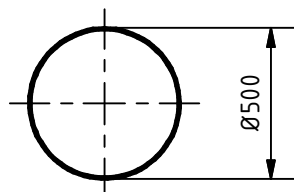
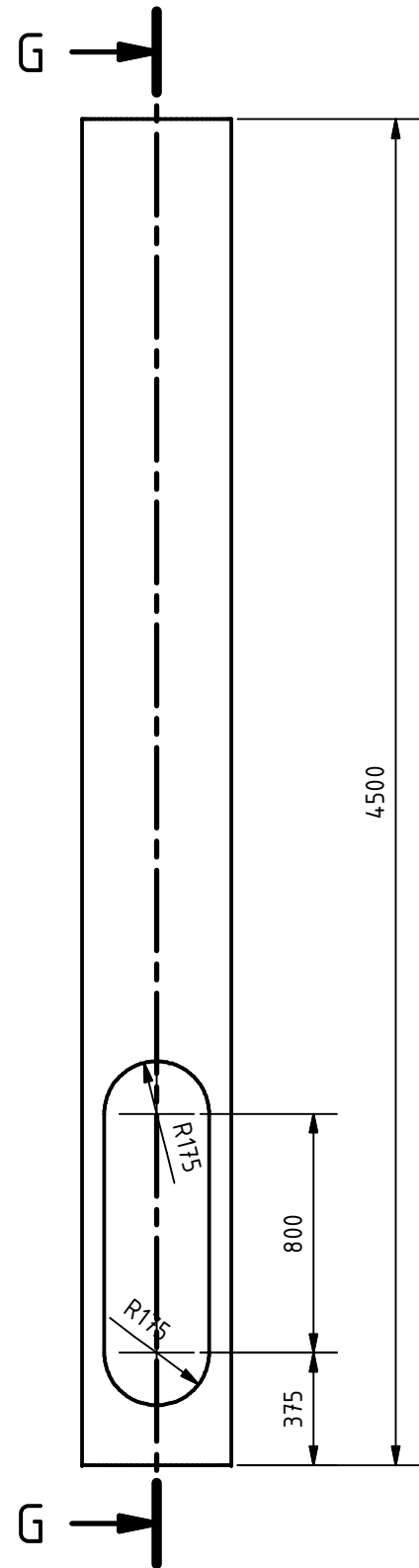

G-G (1 : 25)

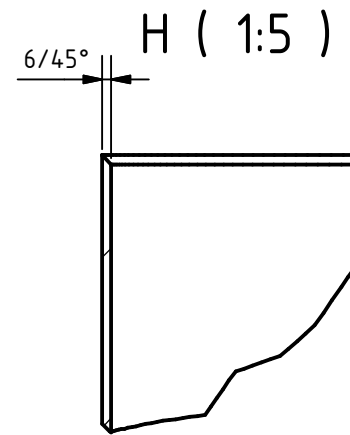
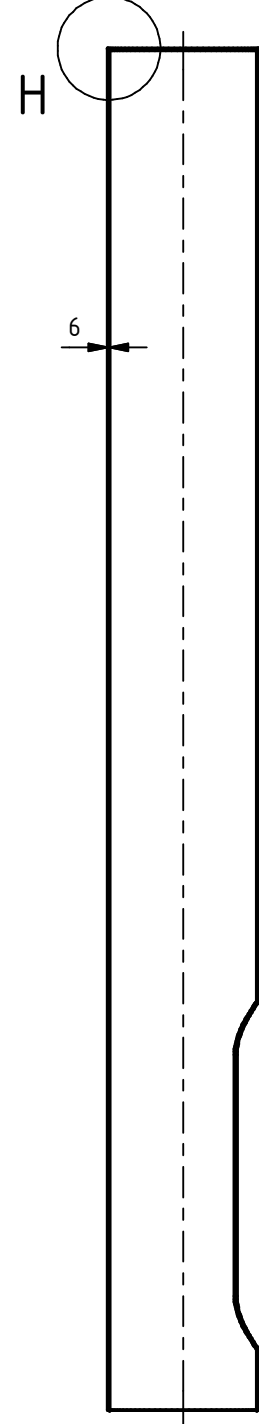

Размера 1 : 25	Датум: 27/04/2020	Име и презиме: Марко Тодоровић	Факултет за машинство и грађевинарство у Краљеву, Универзитет у Крагујевцу
Позиција: 4	Склопни цртеж број: Д.01.00		Материјал: S355J2
Број цртежа: Д.01.04		Назив дела: Цилиндар 1	

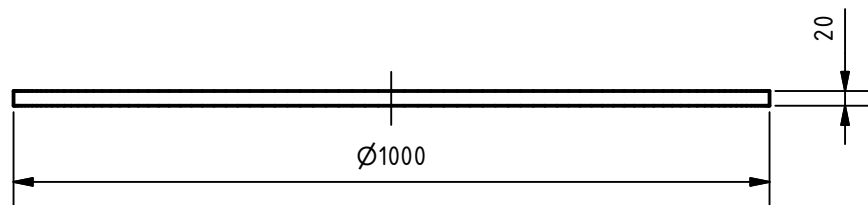
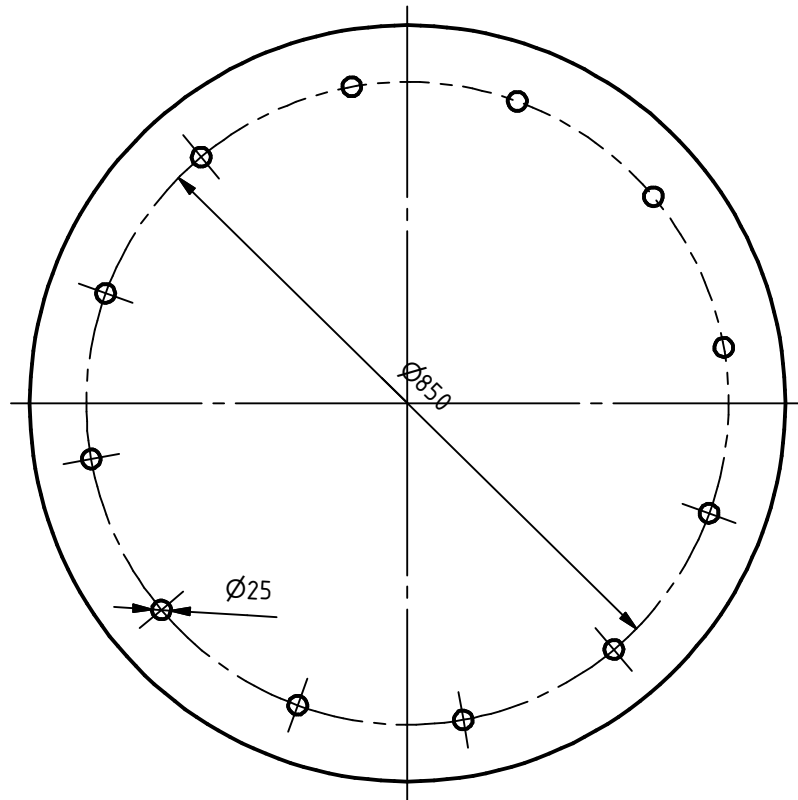

Размера 1 : 10	Датум: 04/06/2020	Име и презиме: Марко Тодоровић	Факултет за машинство и грађевинарство у Краљеву, Универзитет у Крагујевцу
Позиција: 05	Склопни цртеж број: Д.01.01		Материјал: S355J2
Број цртежа: Д.01.05		Назив дела: Ослона плоча	

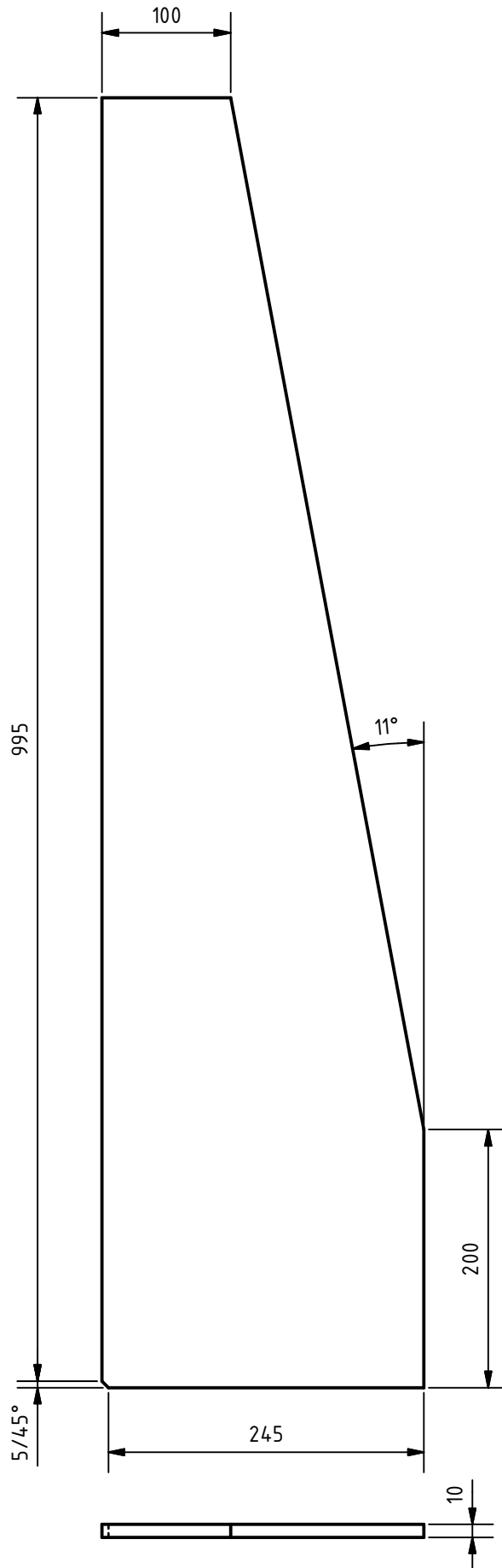

Размера 1 : 5	Датум: 12/06/2020	Име и презиме: Марко Тодоровић	Факултет за машинство и грађевинарство у Краљеву, Универзитет у Крагујевцу
Позиција: 06	Склопни цртеж број: Д.01.00		Материјал: S355J2
Број цртежа: Д.01.06		Назив дела: Велико ребро	

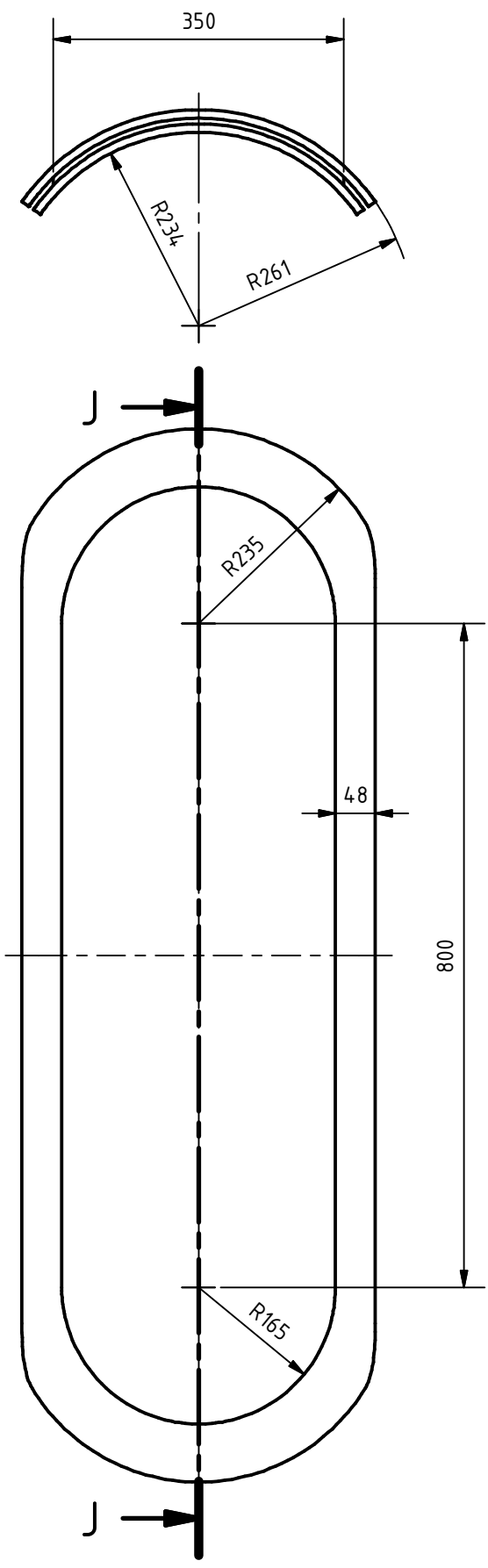

J-J (1 : 8)

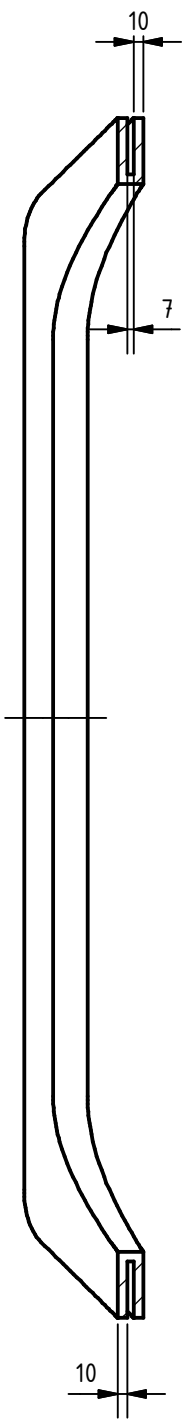

Размера 1 : 8	Датум: 14/06/2020	Име и презиме: Марко Тодоровић	Факултет за машинство и грађевинарство у Краљеву, Универзитет у Крагујевцу
Позиција: 07	Склопни цртеж број: Д.01.00		Материјал:
Број цртежа: Д.01.07		Назив дела: Ивице врата	

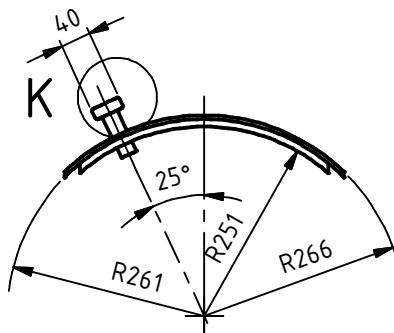
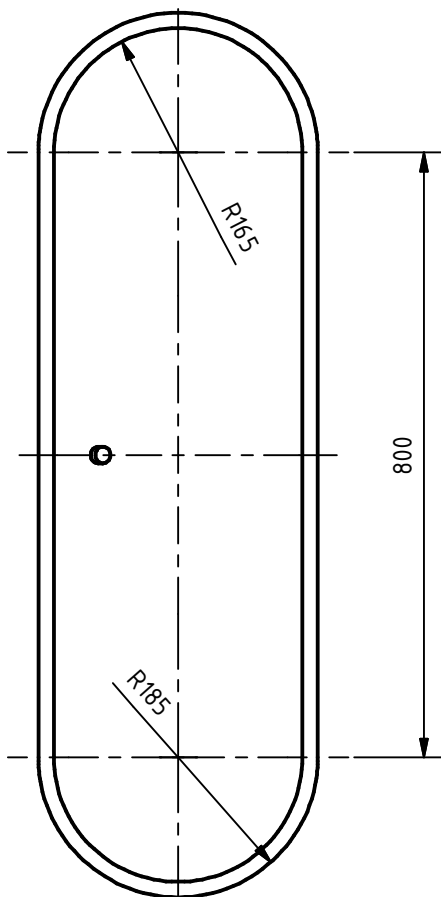

K (1 : 2)

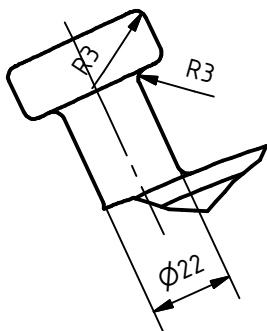

Размера 1 : 10	Датум: 14/06/2020	Име и презиме: Марко Тодоровић	Факултет за машинство и грађевинарство у Краљеву, Универзитет у Крагујевцу
Позиција: 08	Склопни цртеж број: Д.01.00		Материјал:
Број цртежа: Д.01.08		Назив дела: Врата	

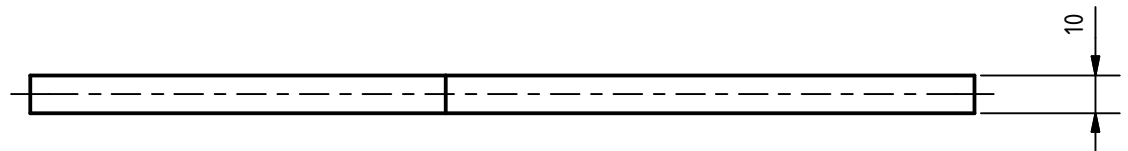
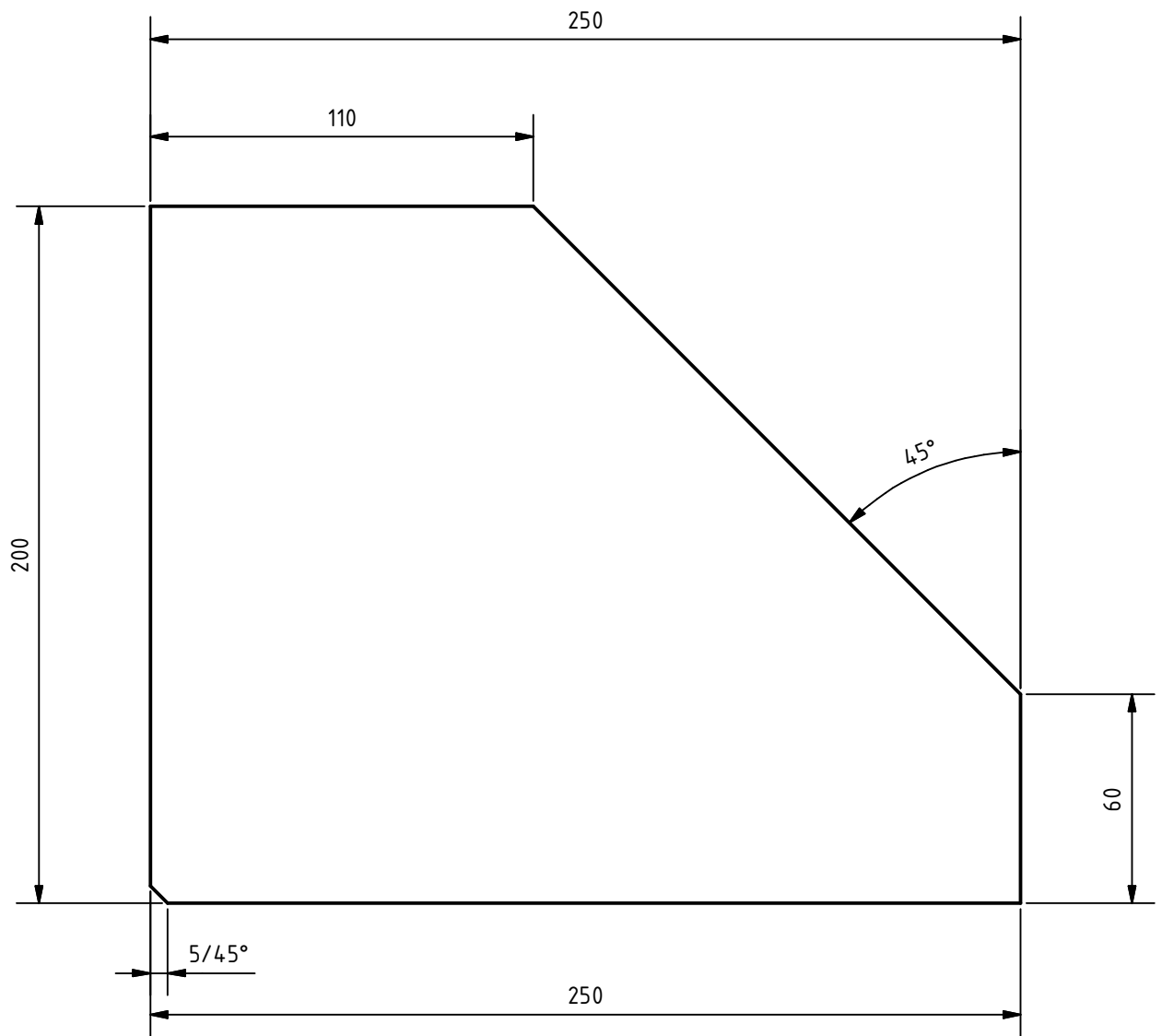

Размера 1 : 2	Датум: 12/06/2020	Име и презиме: Марко Тодоровић	Факултет за машинство и грађевинарство у Краљеву, Универзитет у Крагујевцу
Позиција: 09	Склопни цртеж број: Д.01.00		Материјал:
Број цртежа: Д.01.09		Назив дела: Мало ребро 1	

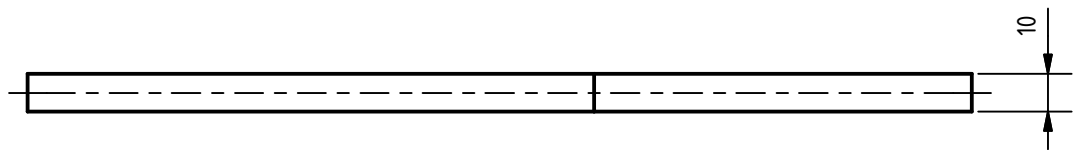
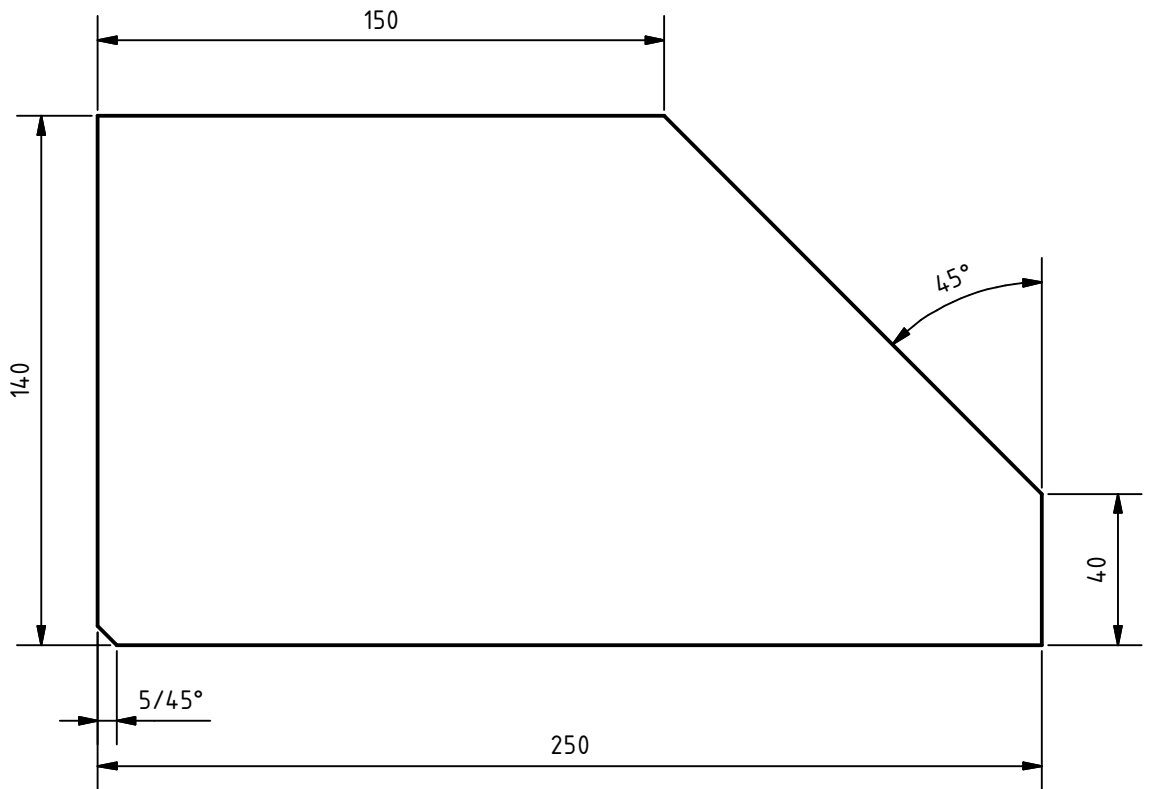

Размера 1 : 2	Датум: 12/06/2020	Име и презиме: Марко Тодоровић	Факултет за машинство и грађевинарство у Краљеву, Универзитет у Крагујевцу
Позиција: 10	Склопни цртеж број: Д.01.00		Материјал:
Број цртежа: Д.01.10		Назив дела: Мало ребро 2	

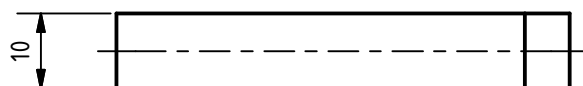
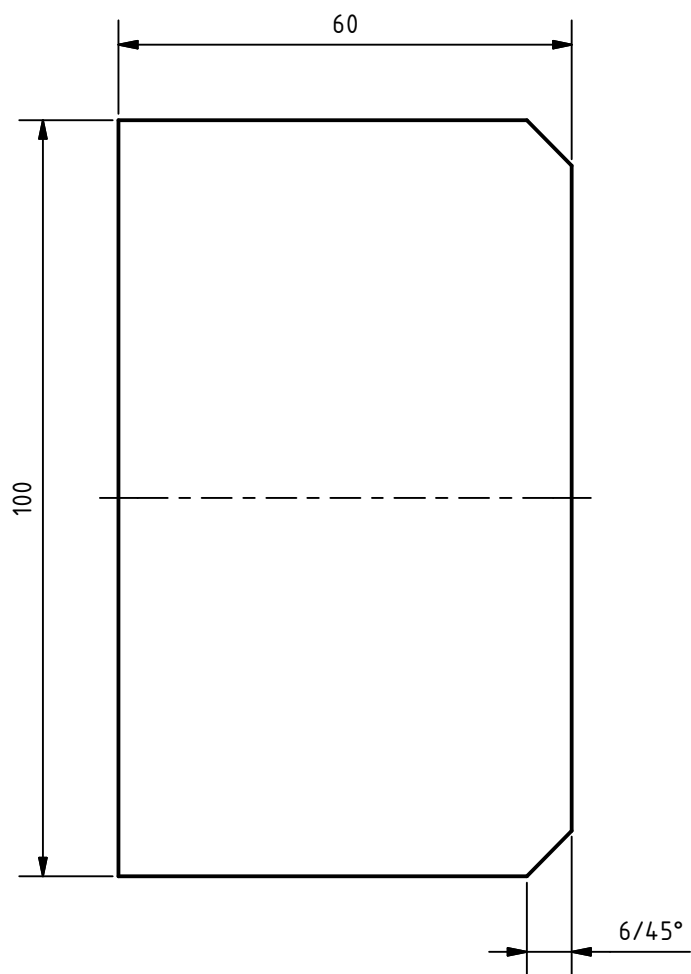

Размера 1 : 1	Датум: 01/05/2020	Име и презиме: Марко Тодоровић	Факултет за машинство и грађевинарство у Краљеву, Универзитет у Крагујевцу
Позиција: 03	Склопни цртеж број: Д.02.00		Материјал: S355J2
Број цртежа: Д.02.01		Назив дела: Ребро 2	

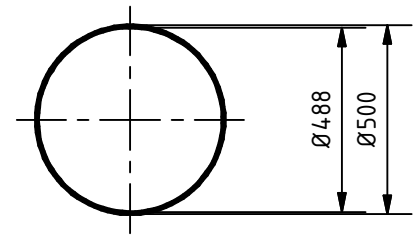
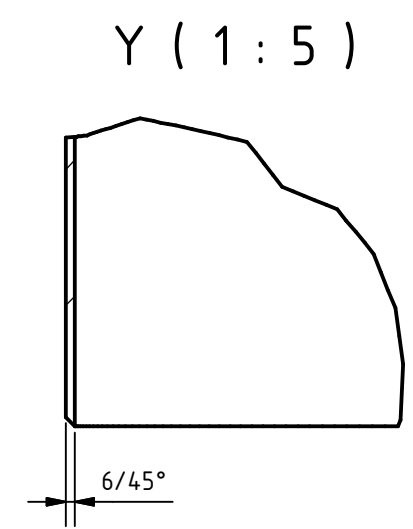
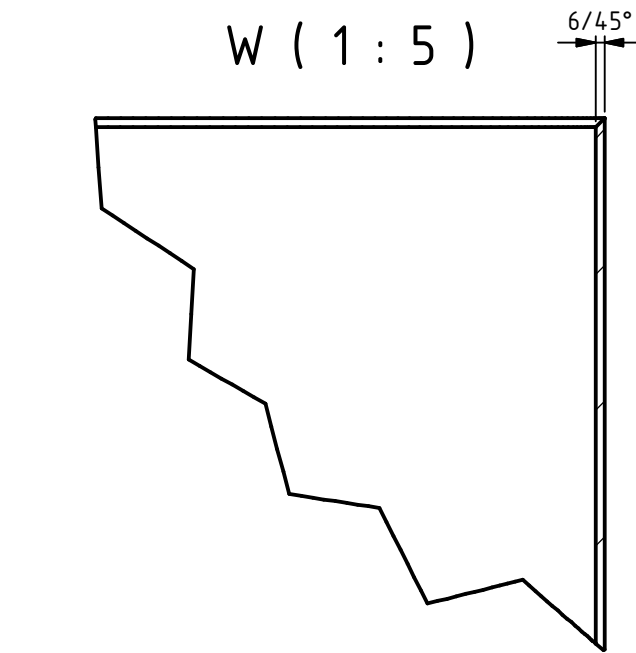
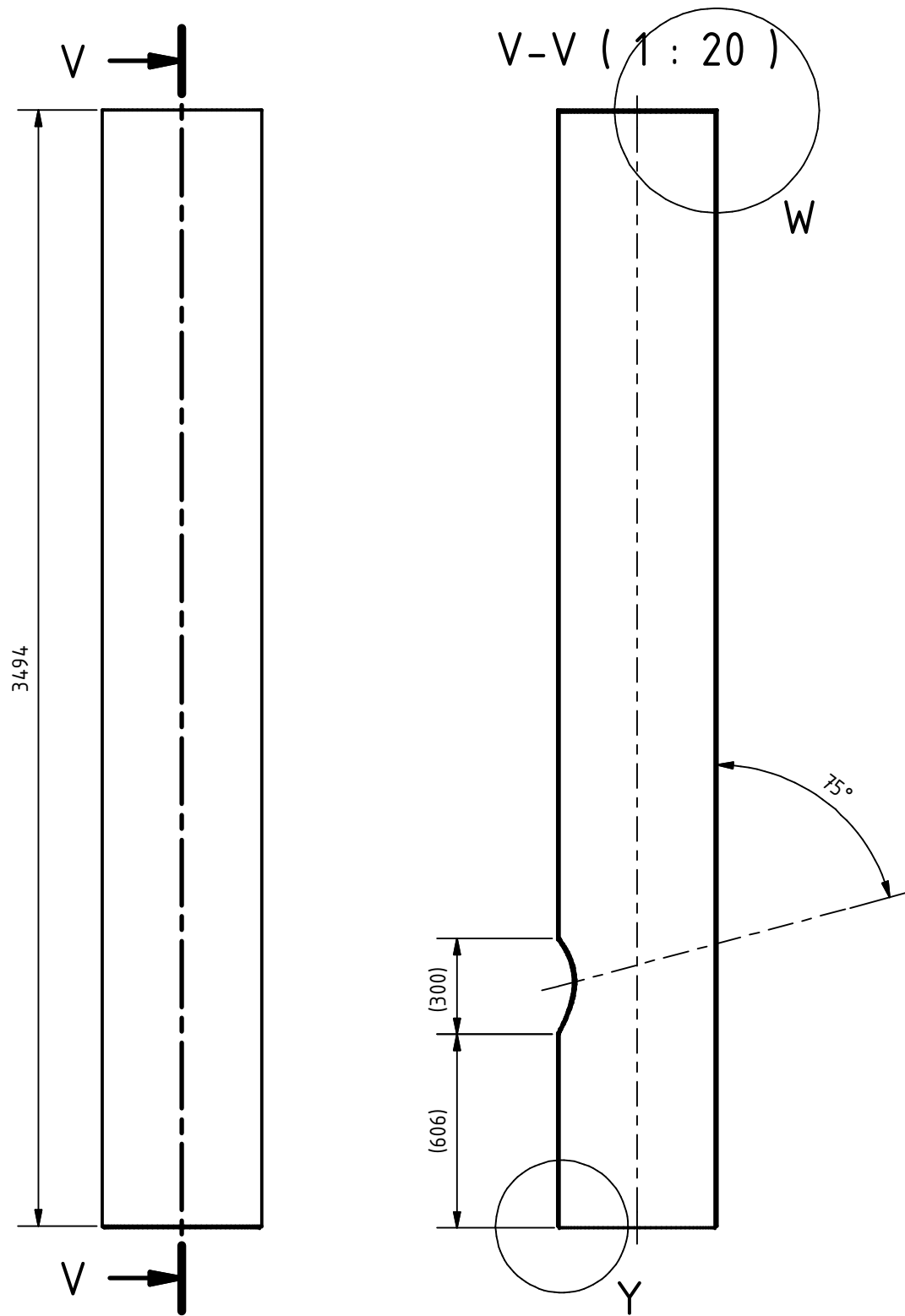

Размера 1 : 20	Датум: 27/04/2020	Име и презиме: Марко Тодоровић	Факултет за машинство и грађевинарство у Краљеву, Универзитет у Крагујевцу
Позиција: 01	Склопни цртеж број: Д.02.00		Материјал: S355J2
Број цртежа: Д.02.02		Назив дела: Цилиндар 2	

R-R (1 : 20)

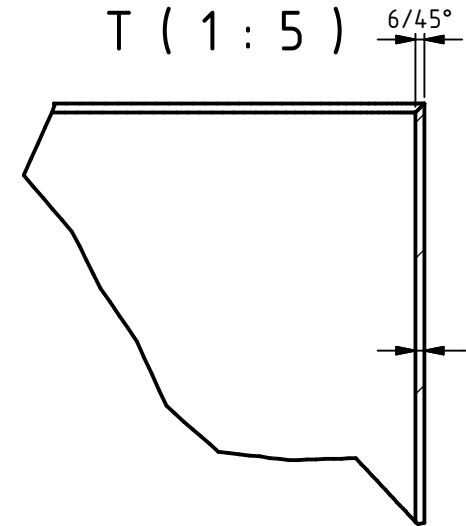
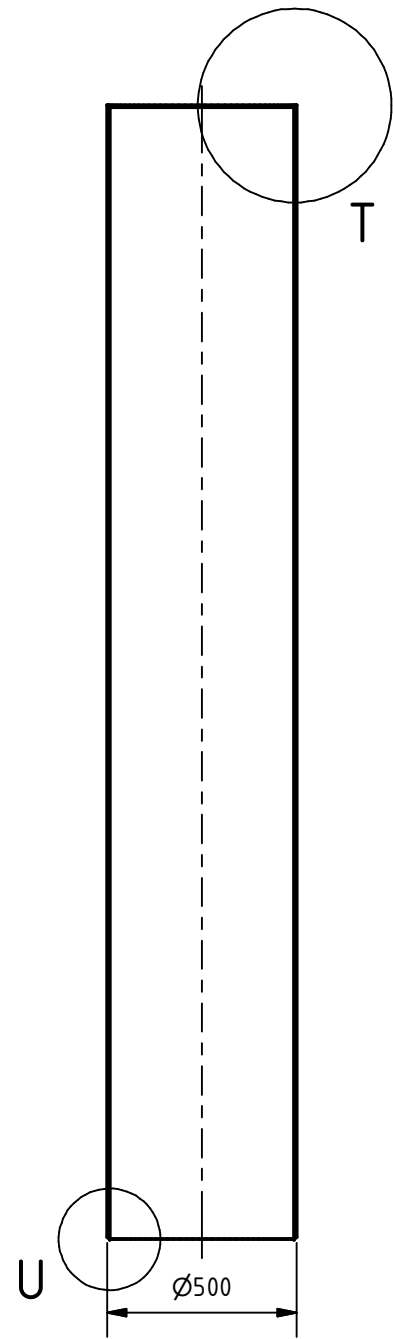
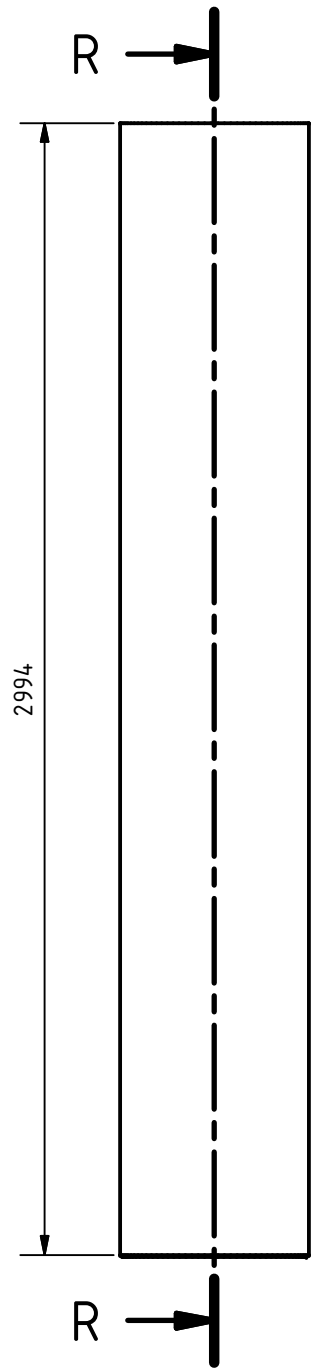

U (1 : 5)

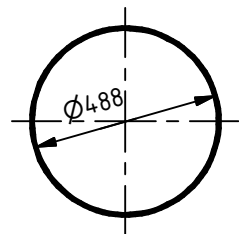
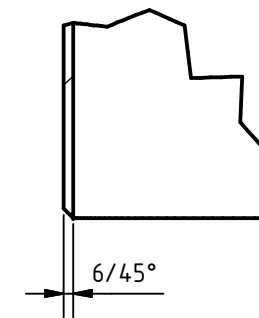

Размера 1 : 20	Датум: 27/04/2020	Име и презиме: Марко Тодоровић	Факултет за машинство и грађевинарство у Краљеву, Универзитет у Крагујевцу
Позиција: 05	Склопни цртеж број: Д.03.00		Материјал: S355J2
Број цртежа: Д.03.01		Назив дела: Цилинар 3	

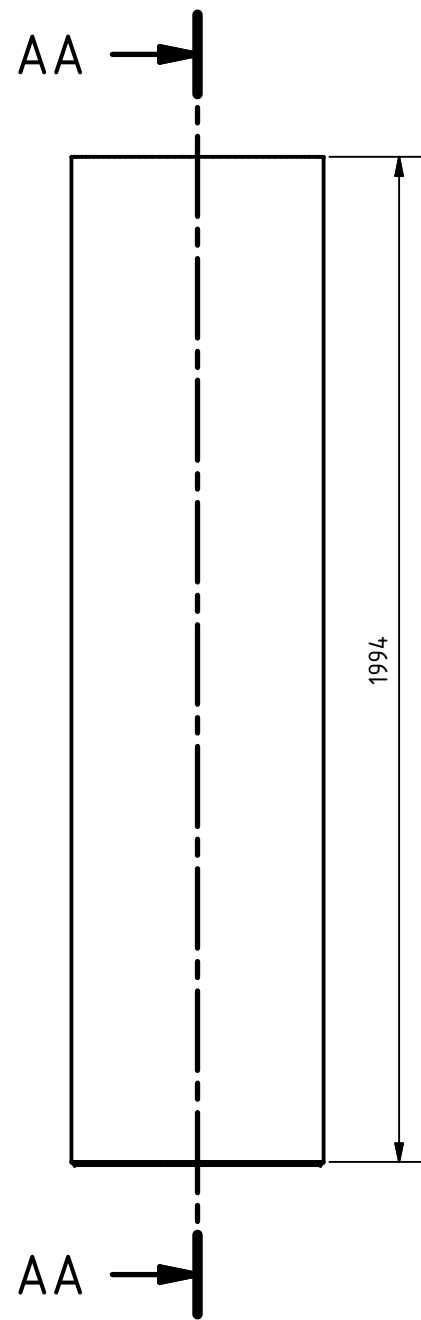

AA-AA (1 : 15)

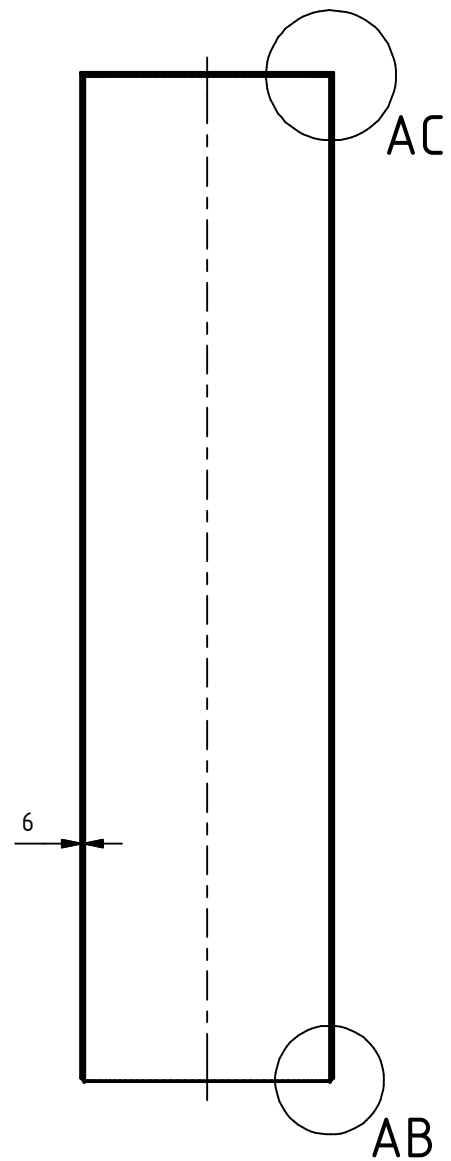

AB (1:5)

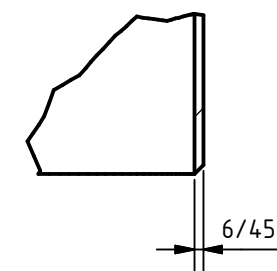

AC (1:5)

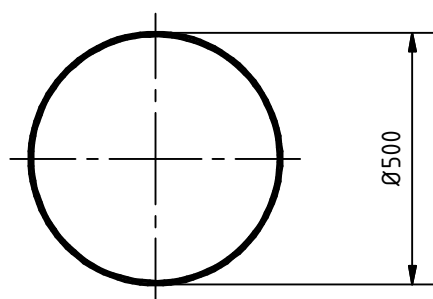
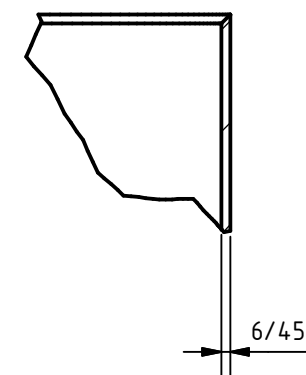

Размера 1 : 15	Датум: 27/04/2020	Име и презиме: Марко Тодоровић	Факултет за машинство и грађевинарство у Краљеву, Универзитет у Крагујевцу
Позиција: 04	Склопни цртеж број: Д.04.00		Материјал: S355J2
Број цртежа: Д.04.01		Назив дела: Цилиндар 4	