

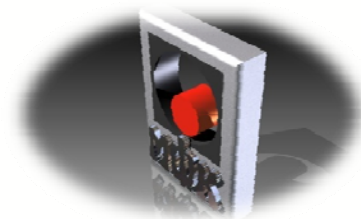

Машински факултет

Краљево

[www.mfkv.kg.ac.rs](http://www.mfkv.kg.ac.rs)



## КАТЕДРА ЗА ПРОИЗВОДНЕ ТЕХНОЛОГИЈЕ

# 3.



## ОРГАНИЗАЦИОНИ АСПЕКТ УПРАВЉАЊА ПРОЈЕКТОМ



Машински факултет

Краљево

www.mfkv.kg.ac.rs

# ОРГАНИЗАЦИЈЕ ЗА УПРАВЉАЊЕ ПРОЈЕКТОМ

3

**ОРГАНИЗАЦИОНИ АСПЕКТ  
УПРАВЉАЊА ПРОЈЕКТОМ**

3.1

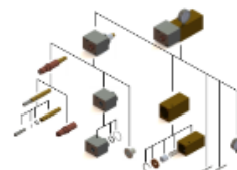

Структуре у предузећу

- 3.1.1 Структура производа
- 3.1.2 Технолошка структура
- 3.1.3 Структура циљева
- 3.1.4 Структура комуникација
- 3.1.5 Структура одлучивања
- 3.1.6 Структура руковођења
- 3.1.7 Структура управљања
- 3.1.8 Структура токова информација

3.2



Организационе структуре

- 3.2.1 Функционална организација
- 3.2.2 Пројектна организација
- 3.2.3 Матрична организација

3.3



Организациона култура



Машински факултет

Краљево

[www.mfkv.kg.ac.rs](http://www.mfkv.kg.ac.rs)

## ОРГАНИЗАЦИОНИ АСПЕКТ УПРАВЉАЊА ПРОЈЕКТОМ

### Структуре у предузећу

### Организационе структуре

- Функционална организација
- Пројектна организација
- Матрична организација

### Организациона култура





Машински факултет

Краљево

www.mfkv.kg.ac.rs

## СТРУКТУРЕ У ПРЕДУЗЕЋУ

ЗАХВАЉУЈУЋИ ЧИЊЕНИЦИ ДА ИМАЈУ СТРУКТУРУ, ОРГАНИЗАЦИОНИ СИСТЕМИ ИМАЈУ ОДРЂЕНУ ФИЗИОНОМИЈУ И ПО ТОМЕ СЕ РАЗЛИКУЈУ ЈЕДНИ ОД ДРУГИХ.

**СТРУКТУРА** = Општи квалитативно одређен и релативно стабилан поредак унутрашњих односа између елемената система (НАЧИН НА КОЈИ СЕ ПОЈЕДИНИ ЕЛЕМЕНТИ УКЛАПАЈУ У СИСТЕМ)

СТРУКТУРЕ У ПРЕДУЗЕЋУ:

- Структура производа (производни програм),
- Технолошка структура,
- Структура циљева,
- Структура комуницирања,
- Организациона структура (структура активности),
- Структура одлучивања,
- Структура руковођења,
- Структура управљања,
- Структура токова информација ...







Машински факултет

Краљево

www.mfkv.kg.ac.rs

## СТРУКТУРЕ У ПРЕДУЗЕЋУ

### СТУКТУРА ПРОИЗВОДА

ПРЕДУЗЕЋЕ СЕ ФОРМИРА ЗА ПРОИЗВОДЊУ ОДРЕЂЕНИХ ПРОИЗВОДА СА ОДРЕЂЕНОМ ТЕХНОЛОГИЈОМ И ПОТРЕБНИМ ЉУДИМА

ПРОИЗВОДИ СЕ ГРУПИШУ ПРЕМА:

- КАРАКТЕРИСТИКАМА
- ТЕХНОЛОГИЈИ
- ПОТРЕБНОЈ ОПРЕМИ И СЛ.

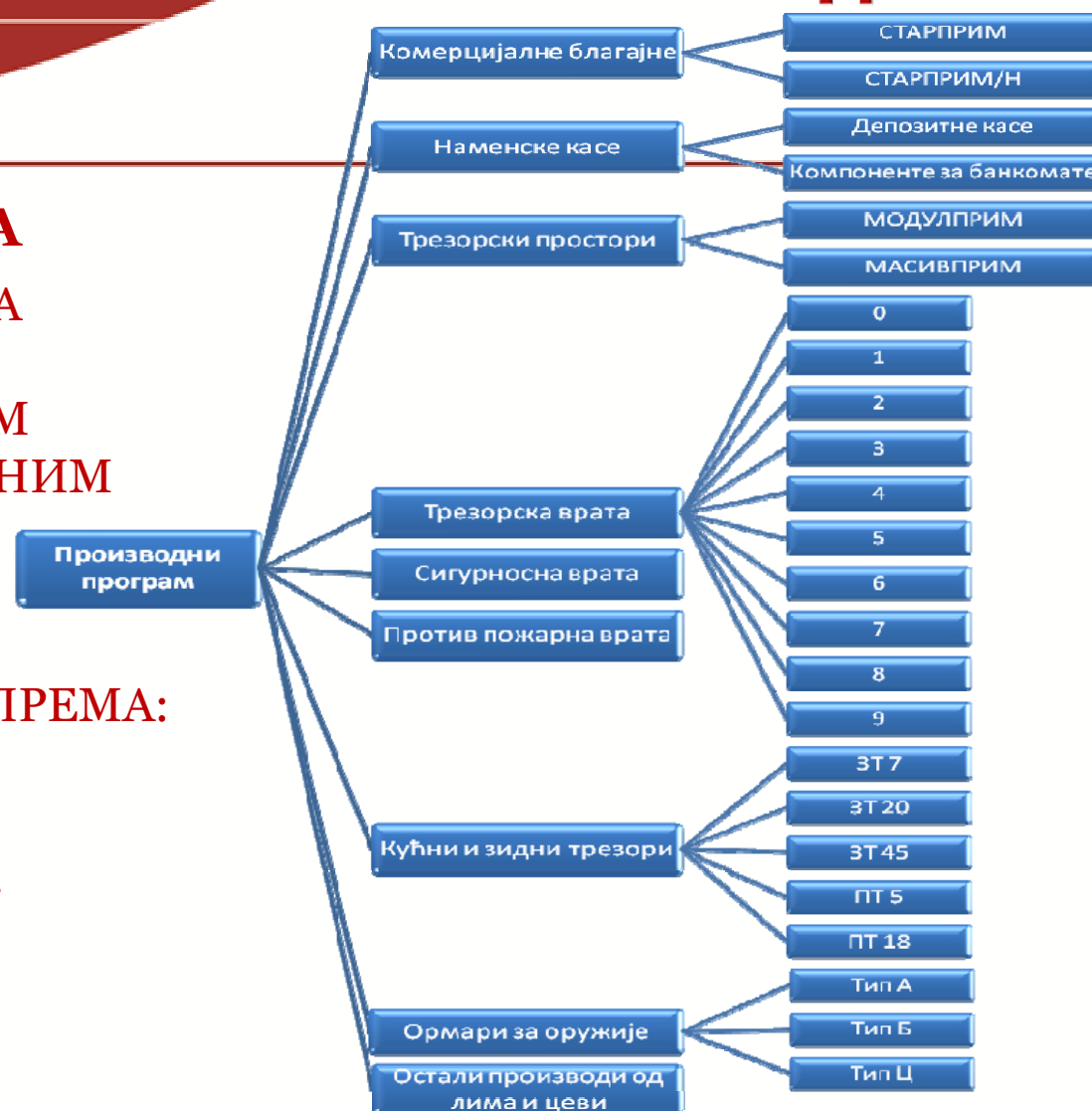



Машински факултет

Краљево

www.mfkv.kg.ac.rs

# СТРУКТУРЕ У ПРЕДУЗЕЋУ

## СТРУКТУРА ПРОИЗВОДА

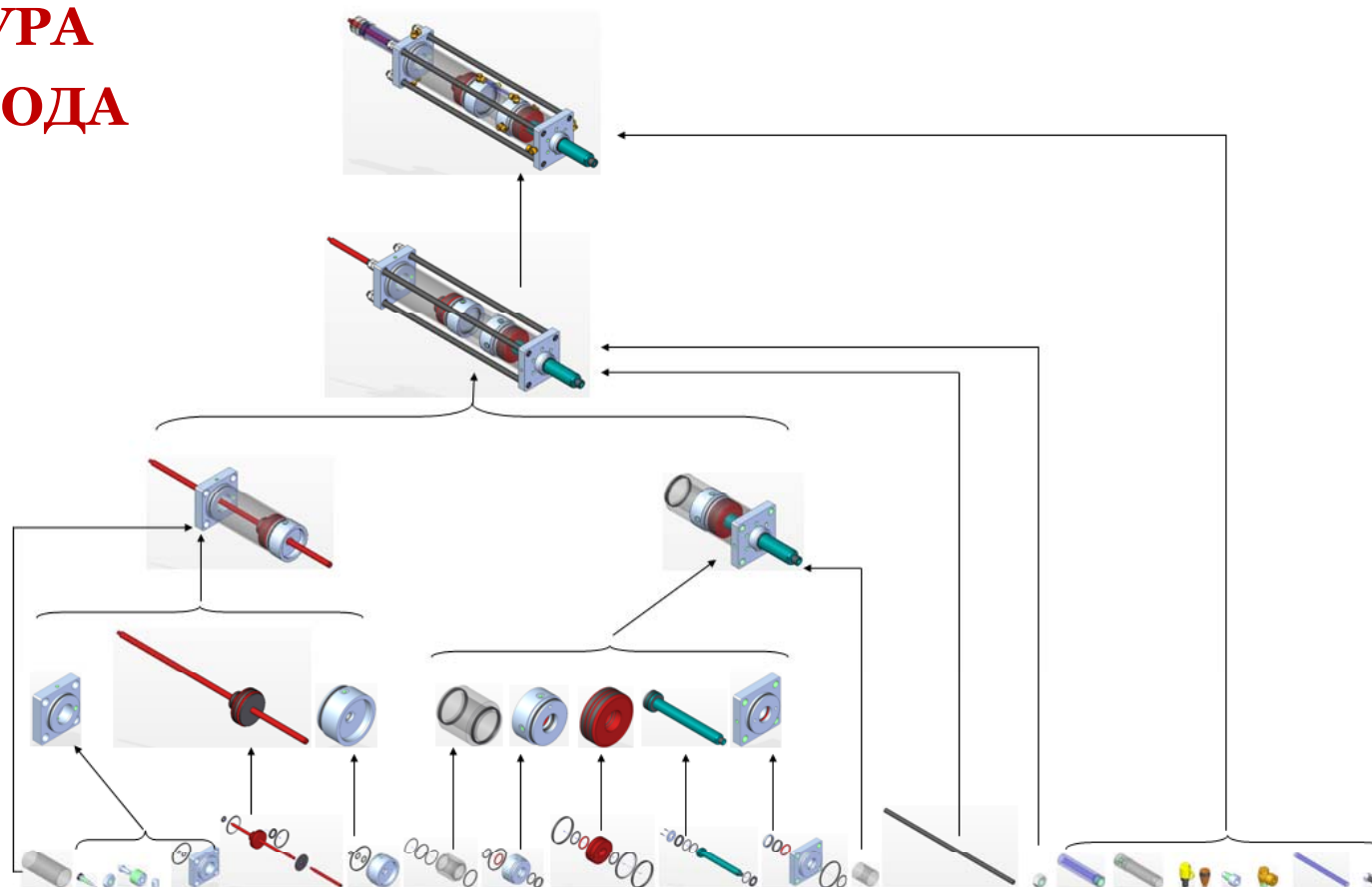



Машински факултет

Краљево

www.mfkv.kg.ac.rs

## СТРУКТУРЕ ПРЕДУЗЕЋА

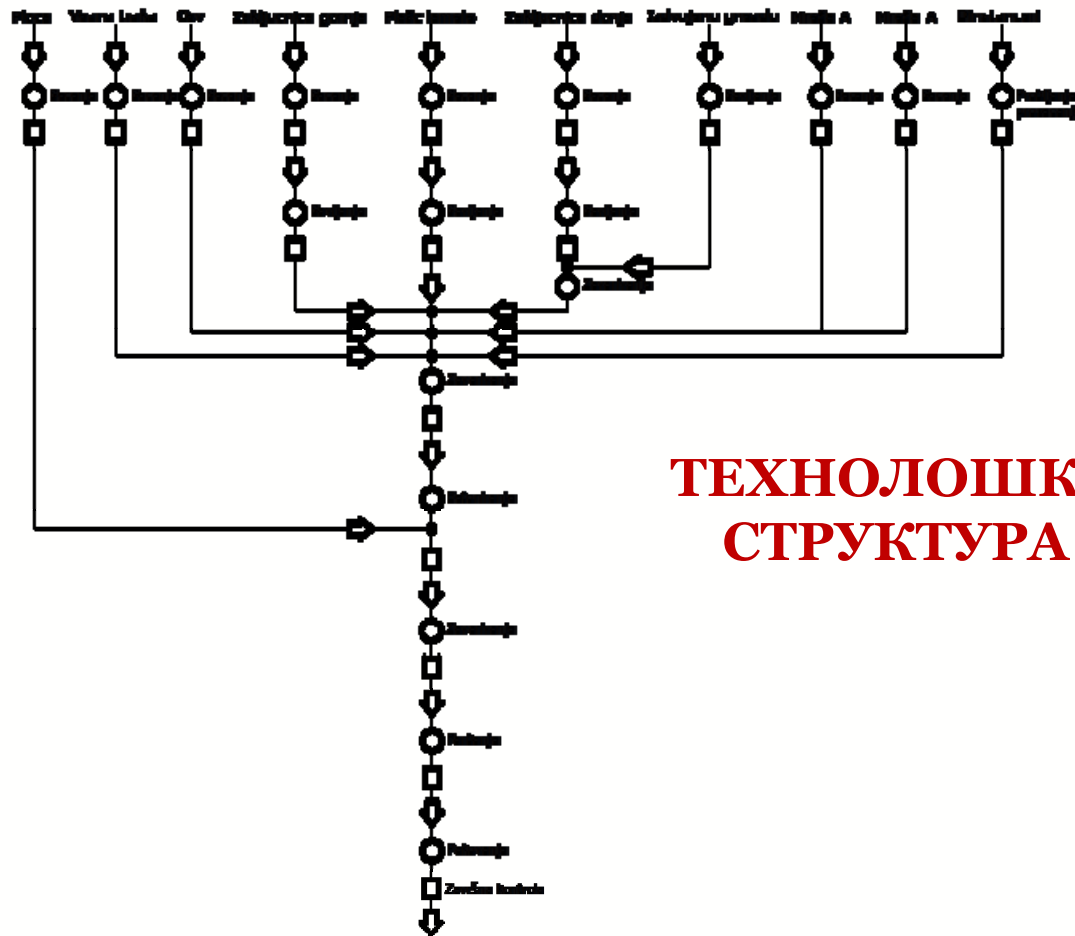

## ТЕХНОЛОШКА СТРУКТУРА

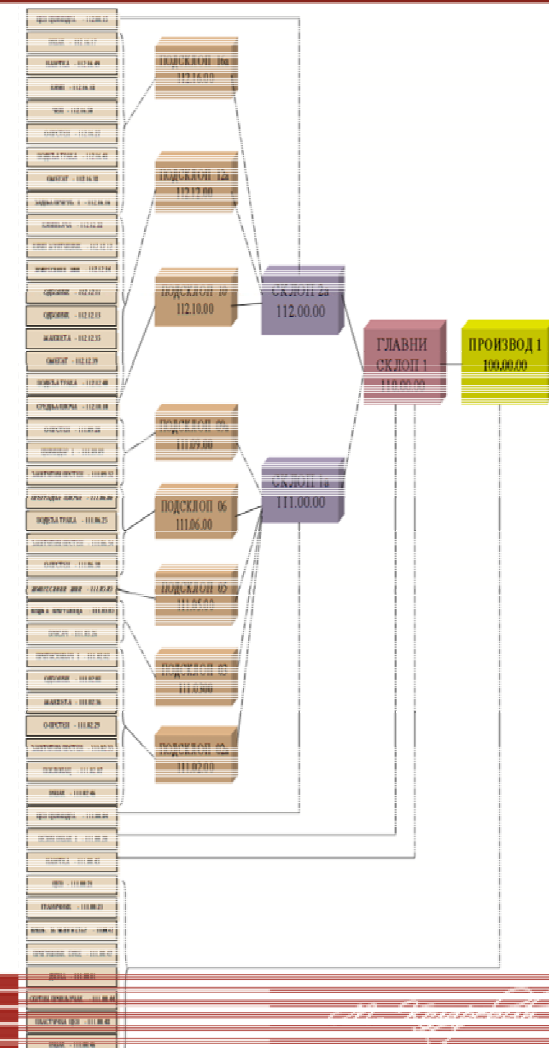



Машински факултет

Краљево

www.mfkv.kg.ac.rs

## СТРУКТУРЕ ПРЕДУЗЕЋА

### ТЕХНОЛОШКА СТРУКТУРА

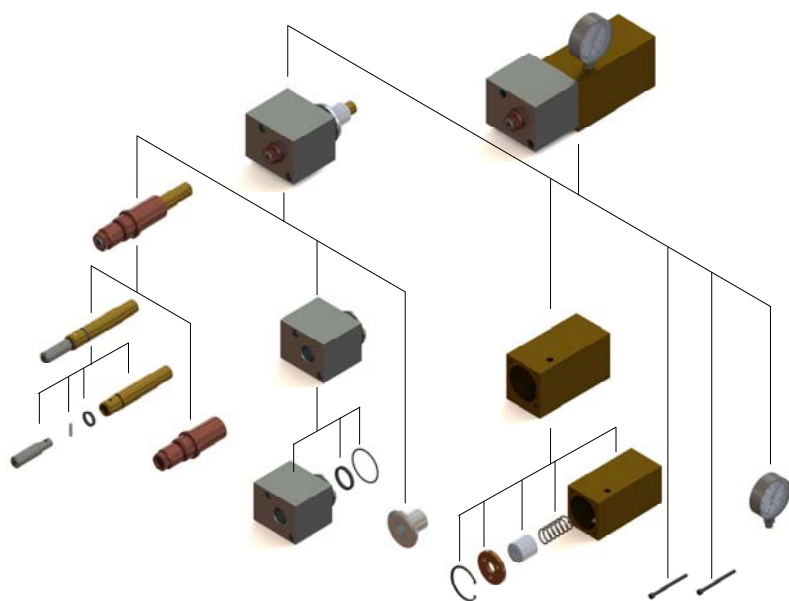

Редни број	ОПИС АКТИВНОСТИ	Операција	транспорт	контрола	застој	склапање	Време (мин)	Растојање	Тежина (КГ)	Средства рада
1	2	3	4	5	6	7	8	9	10	11
1.	Допрема материјала у предузећу	○	➔	□	□	▽				
2.	Складиштење материјала	○	➔	□	□	▽				
3.	Транспорт материјала	○	➔	□	□	▽				
4.	Сечење на хидр. маказама	●	➔	□	□	▽				
5.	Контрола	○	➔	■	□	▽				
6.	Транспорт	○	➔	□	□	▽				
7.	Пробијање и просецање	●	➔	□	□	▽				
8.	Контрола	○	➔	■	□	▽				
9.	Транспорт	○	➔	□	□	▽				
10.	Савијање	●	➔	□	□	▽				
11.	Контрола	○	➔	■	□	▽				
12.	Транспорт	○	➔	□	□	▽				
13.	Склапање	●	➔	□	□	▽				
14.	Контрола	○	➔	■	□	▽				
15.	Транспорт	○	➔	□	□	▽				
16.	Бетонажа	●	➔	□	□	▽				
17.	Контрола	○	➔	■	□	▽				
18.	Транспорт	○	➔	□	□	▽				
19.	Лепљење иверице	●	➔	□	□	▽				
20.	Контрола	○	➔	■	□	▽				





Машински факултет

Краљево

www.mfkv.kg.ac.rs

## СТРУКТУРЕ ПРЕДУЗЕЋА

### ТЕХНОЛОШКА СТРУКТУРА

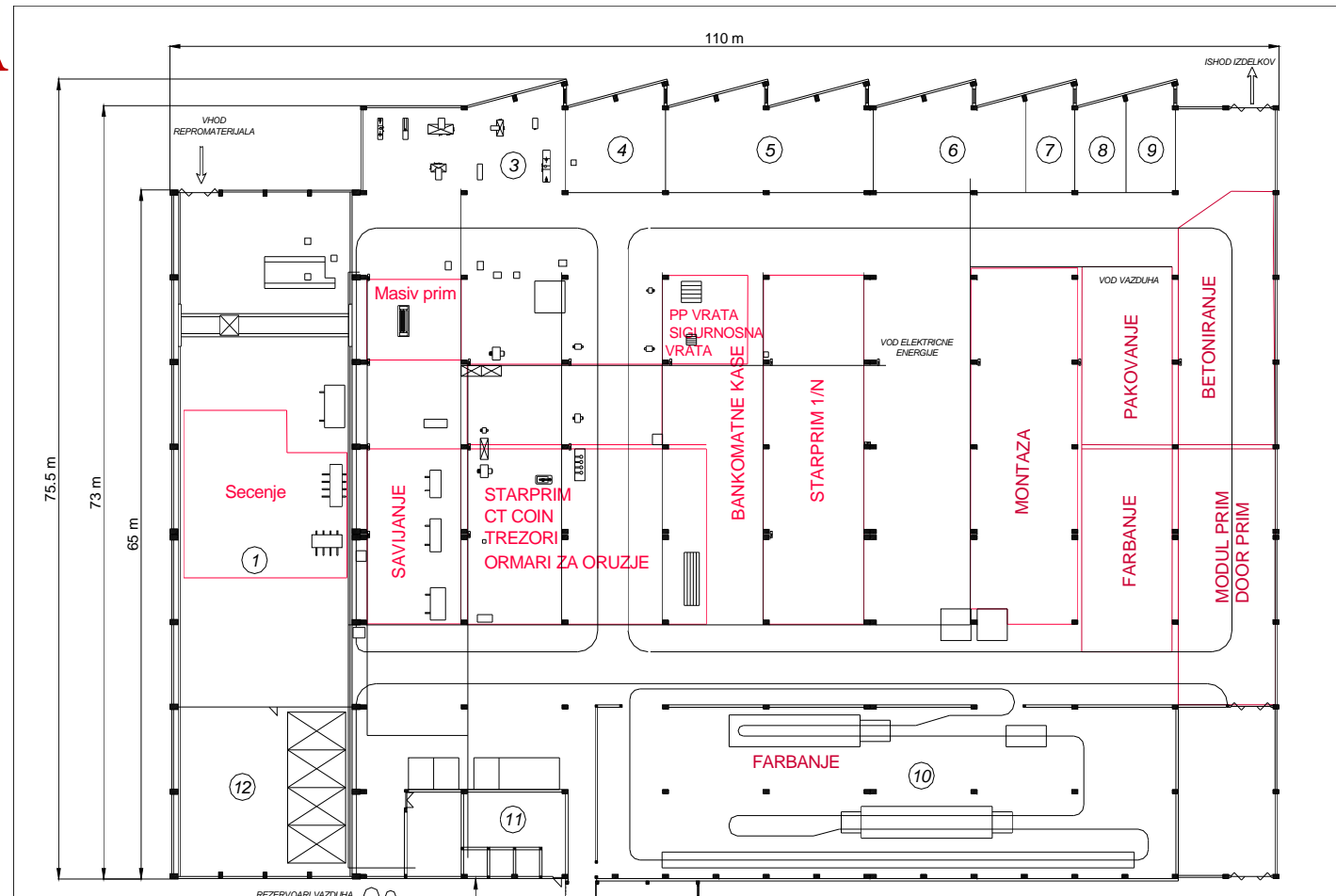



Машински факултет

Краљево

www.mfkv.kg.ac.rs

## СТРУКТУРЕ ПРЕДУЗЕЋА

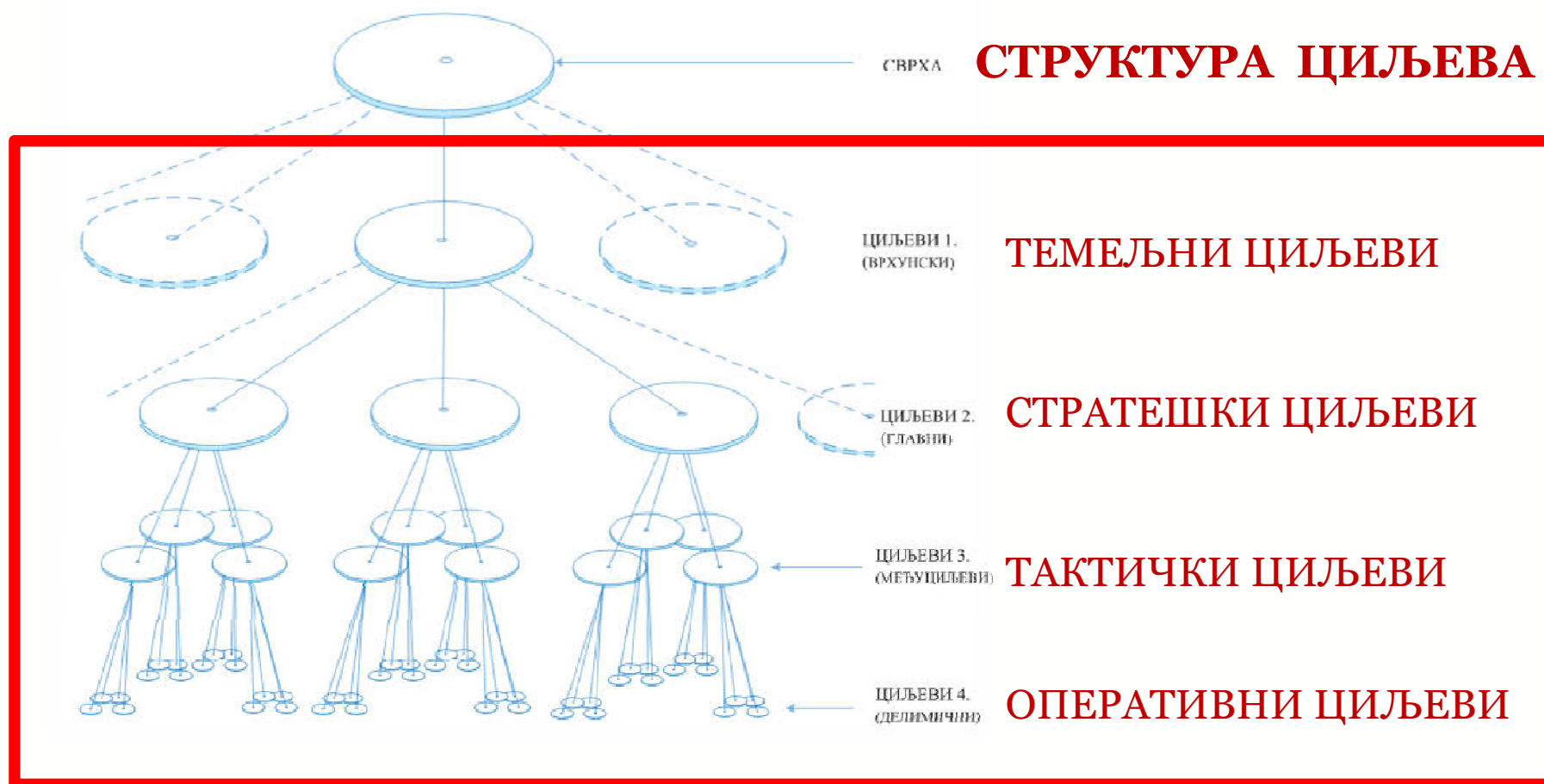



Машински факултет

Краљево

www.mfkv.kg.ac.rs

## СТРУКТУРЕ ПРЕДУЗЕЋА

### СТРУКТУРА КОМУНИЦИРАЊА

**КОМУНИЦИРАЊЕ** –  
размена информација између учесника

**КАНАЛИ КОМУНИЦИРАЊА** –  
Комуникациона веза између учесника у групи

**МРЕЖА КОМУНИЦИРАЊА**–  
Учесници у комуницирању + канали комуникација

Мреже комуникација су структурални аспект групе, оне нам показују како су чланови групе повезани.

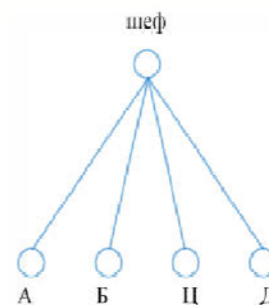

а)

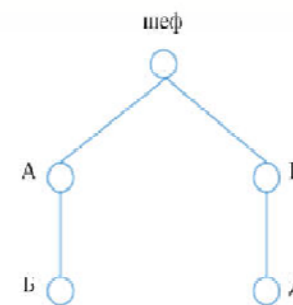

б)

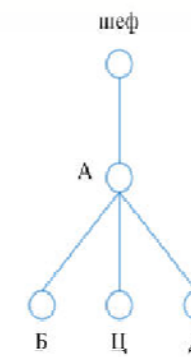

в)

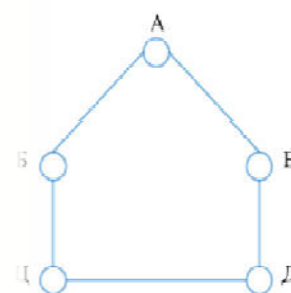

д)

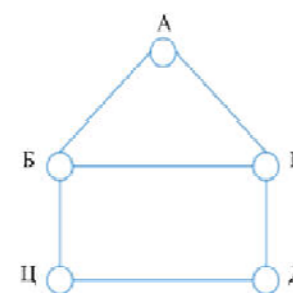

е)

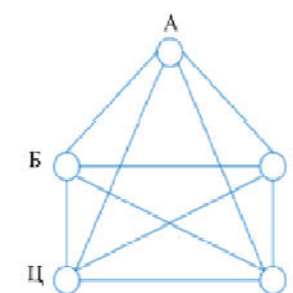

ф)



Машински факултет

Краљево

www.mfkv.kg.ac.rs

## СТРУКТУРЕ ПРЕДУЗЕЋА

### ОРГАНИЗАЦИОНА СТРУКТУРА

представља делове организације и њихову међусобну везу

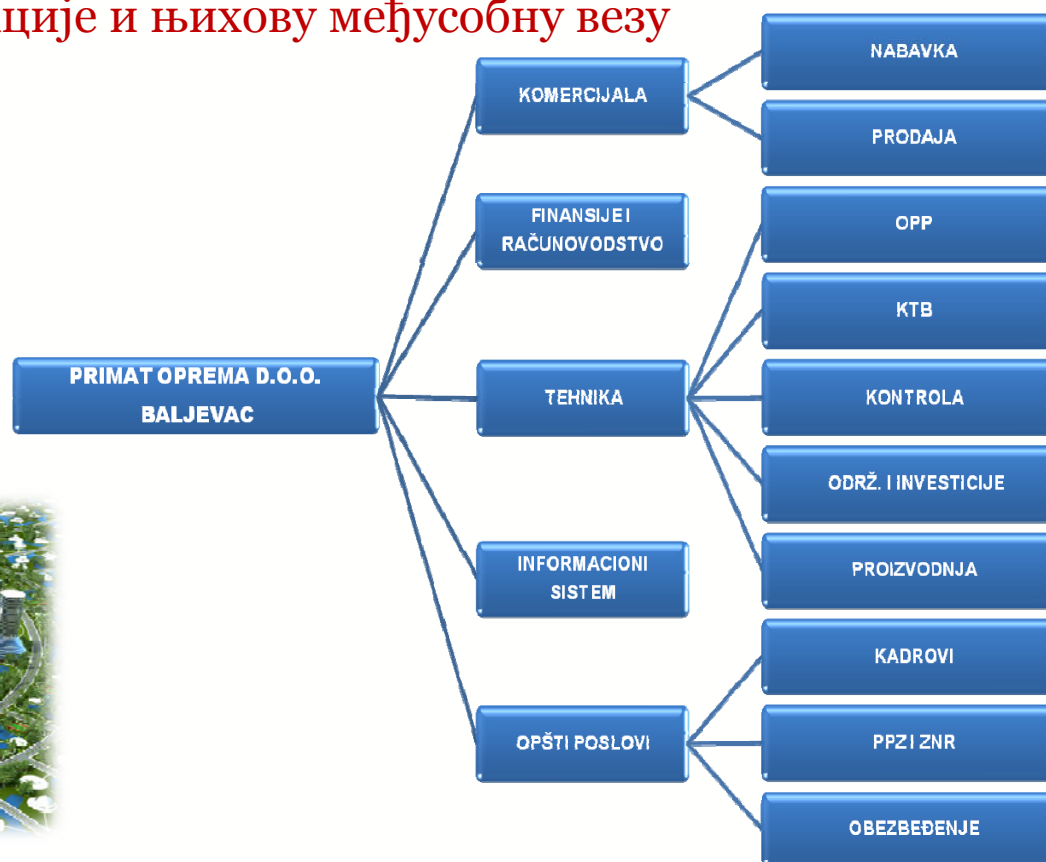



Машински факултет

Краљево

www.mfkv.kg.ac.rs

## СТРУКТУРЕ ПРЕДУЗЕЋА







Машински факултет

Краљево

www.mfkv.kg.ac.rs

# ОРГАНИЗАЦИЈЕ ЗА УПРАВЉАЊЕ ПРОЈЕКТОМ

## ХИЈЕРАРХИЈСКО-ОРГАНИЗАЦИОНО СТРУКТУИРАЊЕ ПРОЈЕКТА





Машински факултет

Краљево

www.mfkv.kg.ac.rs

## ОРГАНИЗАЦИЈА ЗА УПРАВЉАЊЕ ПРОЈЕКТОМ

Сваки пројекат је посебан и привремени систем у оквиру одређеног пословног система.

Зато је потребно формирати одговарајућу организацију за управљање реализацијом конкретног пројекта, која се разликује од организације за управљање пословним системом.

Овакав захтев се намеће пошто у реализацији пројекта, често, учествује већи број организационих јединица или делова одговарајућег пословног система, а у општем случају и разни спољни извршиоци, као извођачи и подизвођачи који су специјализовани за одговарајуће врсте радова.

Организација за управљање пројектом **има на челу руководиоца пројекта**

Оорганзиација може бити привременог или сталног карактера, а поставља се са циљем да, у датим условима реализације, омогући оптималну повезаност и координацију свих учесника на пројекту.



# ОРГАНИЗАЦИЈА ЗА УПРАВЉАЊЕ ПРОЈЕКТОМ

## ФУНКЦИОНАЛНА ОРГАНИЗАЦИЈА- варијанта 1

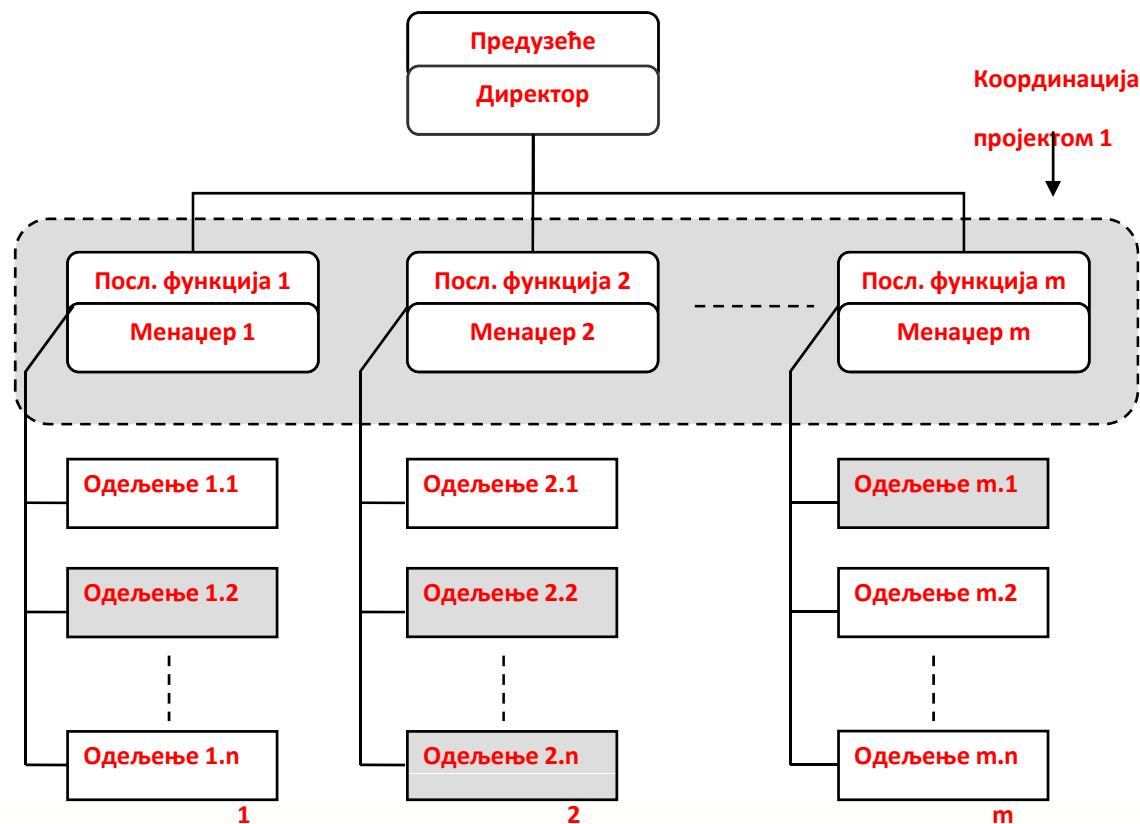

Највиши руководиоца преноси део свог ауторитета, односно надлежности на неке подређене руководиоце. Они су специјалисти за поједине комплементарне области рада у предузећу и постају меродавни у тој функцији за цело предузеће или за поједине секторе рада.



Машински факултет

Краљево

www.mfkv.kg.ac.rs

# ОРГАНИЗАЦИЈА ЗА УПРАВЉАЊЕ ПРОЈЕКТОМ

## ФУНКЦИОНАЛНА ОРГАНИЗАЦИЈА- варијанта 2

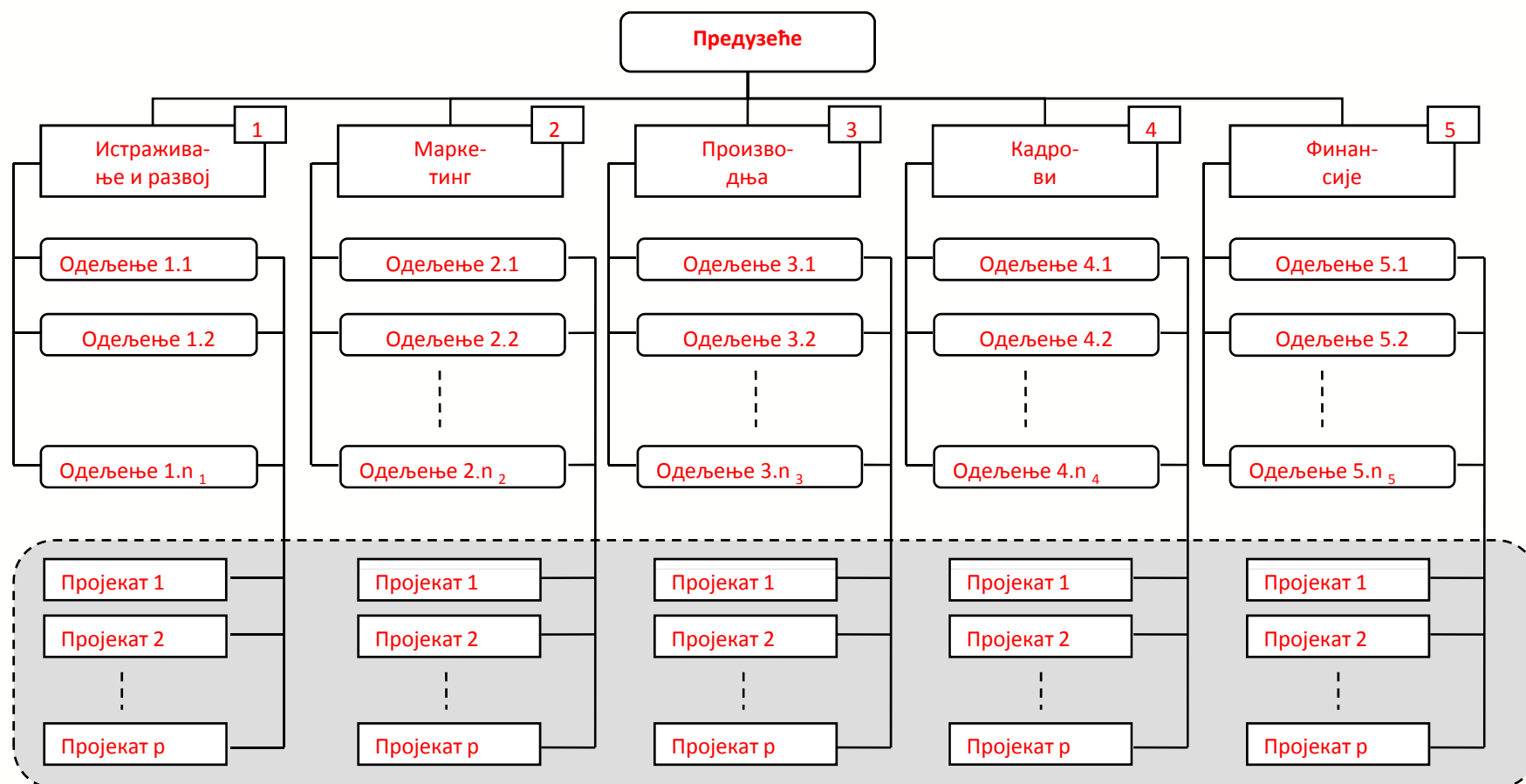



# ОРГАНИЗАЦИЈА ЗА УПРАВЉАЊЕ ПРОЈЕКТОМ

## ПРОЈКТНА ОРГАНИЗАЦИЈА- варијанта 1

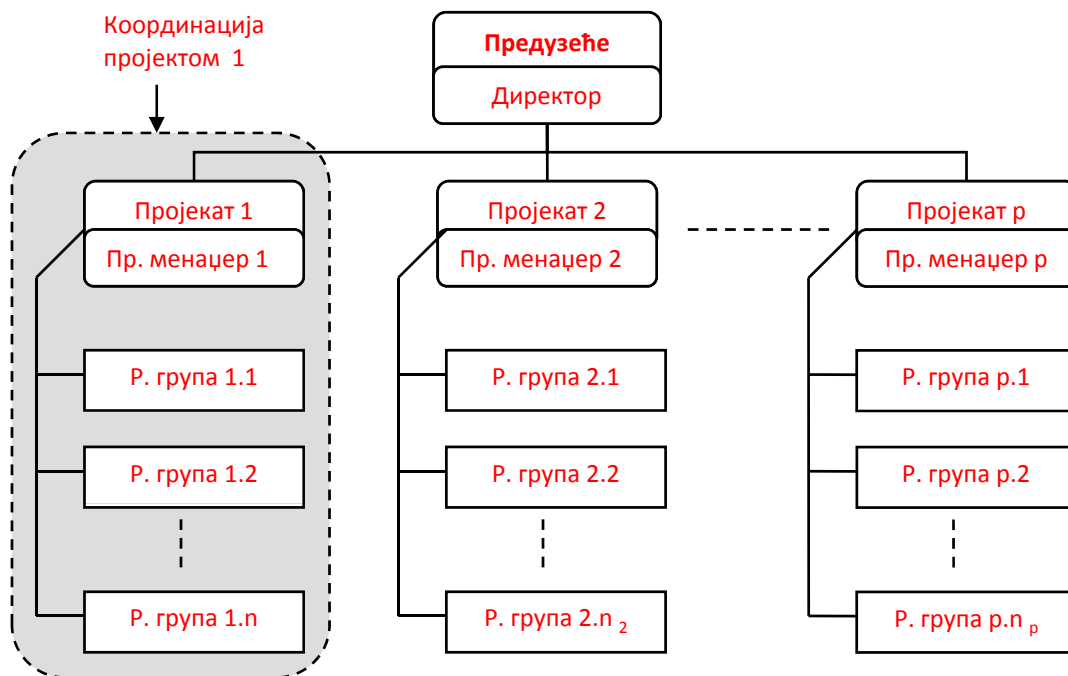

За сваки пројекат се формира посебан пројектни тим, као посебна организациона јединица привременог или сталног карактера у пословном субјекту, са свим потребним функцијама и сопственим организационим јединицама са одговарајућим специјалистима и извршиоцима за реализацију пређених послова на пројекту.





Машински факултет

Краљево

www.mfkv.kg.ac.rs

# ОРГАНИЗАЦИЈА ЗА УПРАВЉАЊЕ ПРОЈЕКТОМ

## ПРОЈЕКТНА ОРГАНИЗАЦИЈА- варијанта 2

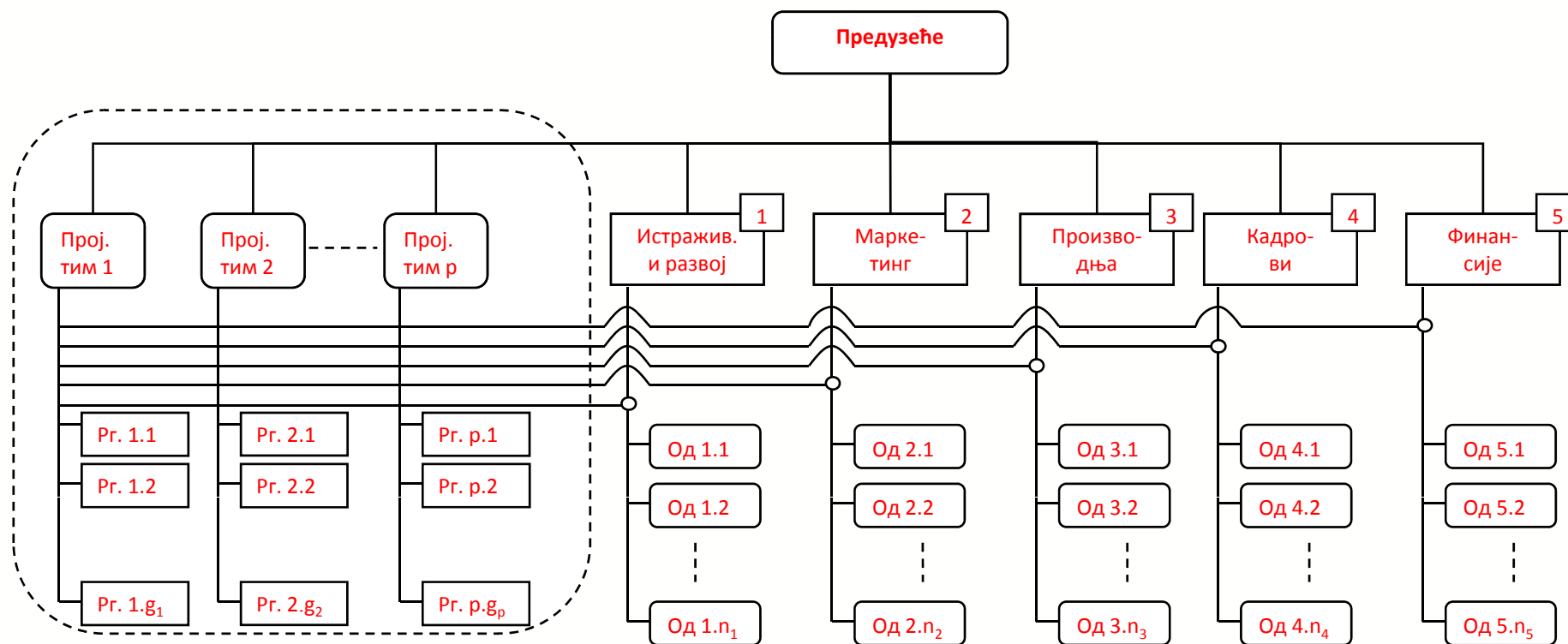



# ОРГАНИЗАЦИЈА ЗА УПРАВЉАЊЕ ПРОЈЕКТОМ

## МАТРИЧНА ОРГАНИЗАЦИЈА- варијанта 1

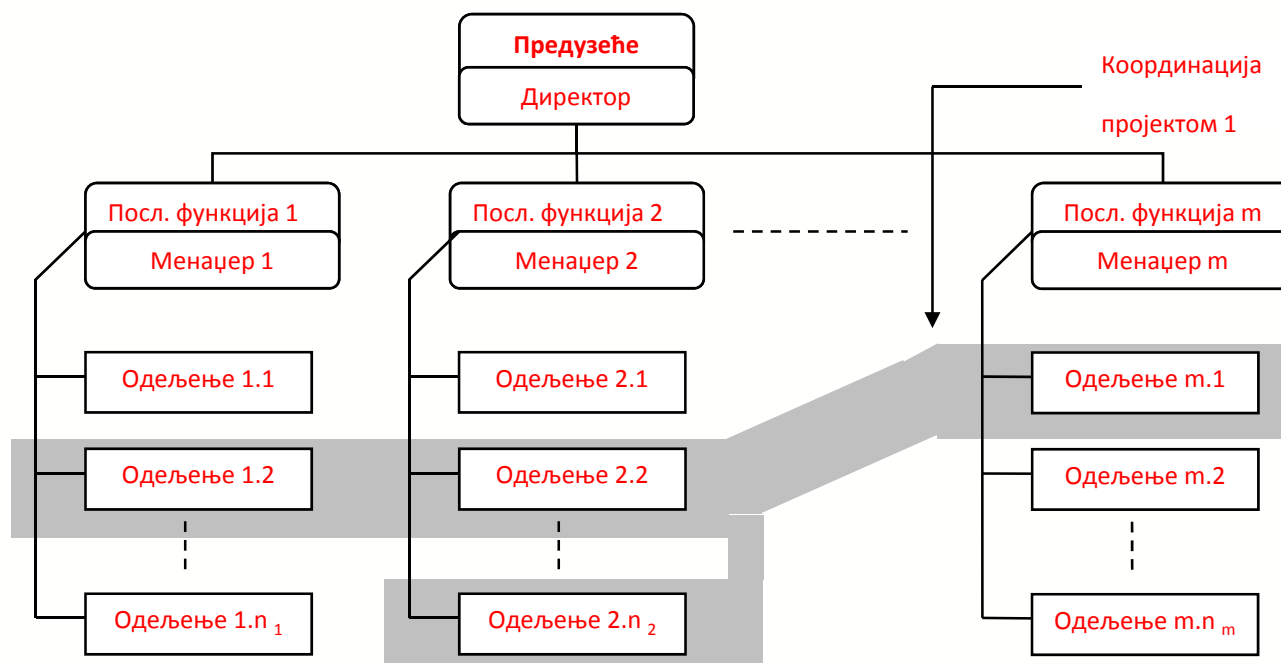

Комбинација **функционалне** организационе структуре (са сталним организационим јединицама) и **пројектне** организације (са привременим или сталним пројектним тимовима).

Матрична организација се најчешће користи када се истовремено изводи више пројеката, а нема довољно кадрова да се формира пројектна организација.



Машински факултет

Краљево

www.mfkv.kg.ac.rs

# ОРГАНИЗАЦИЈА ЗА УПРАВЉАЊЕ ПРОЈЕКТОМ

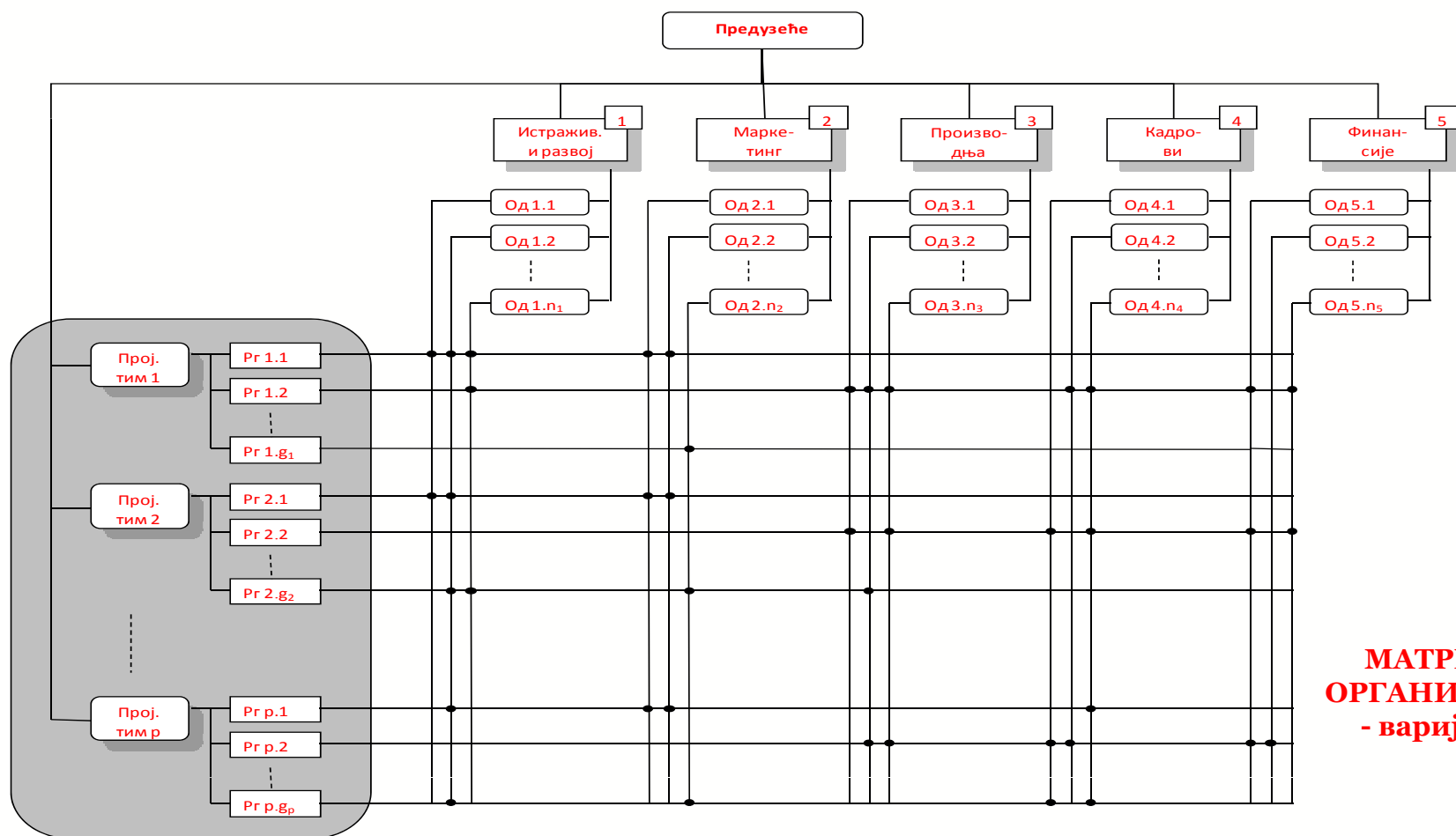

**МАТРИЧНА  
ОРГАНИЗАЦИЈА  
- варијанта 2**



Машински факултет

Краљево

www.mfkv.kg.ac.rs

## СТРУКТУРНИ ДИЈАГРАМИ ПРОЈЕКТА

### ЗАВИСНОСТ ИЗМЕЂУ ПРОЈЕКТНИХ СТРУКТУРА

Структурирање пројекта настаје као резултат сагледавања пројекта са различитих аспеката:

- структуре производа
- структуре рада
- структуре организовања

Неопходно је сагледати и **одговарајуће зависности између наведених** структура и то:

- између **PBS** (CBS) и **WBS** ради дефинисања радова којим се реализују поједине компоненте производа
- између **WBS** и **OBS** ради дефинисања ко руководи одговарајућим радовима
- између **PBS** и **OBS** ради дефинисања одговорности за реализацију појединих компоненти производа



Машински факултет

Краљево

www.mfkv.kg.ac.rs

# СТРУКТУРНИ ДИЈАГРАМИ ПРОЈЕКТА

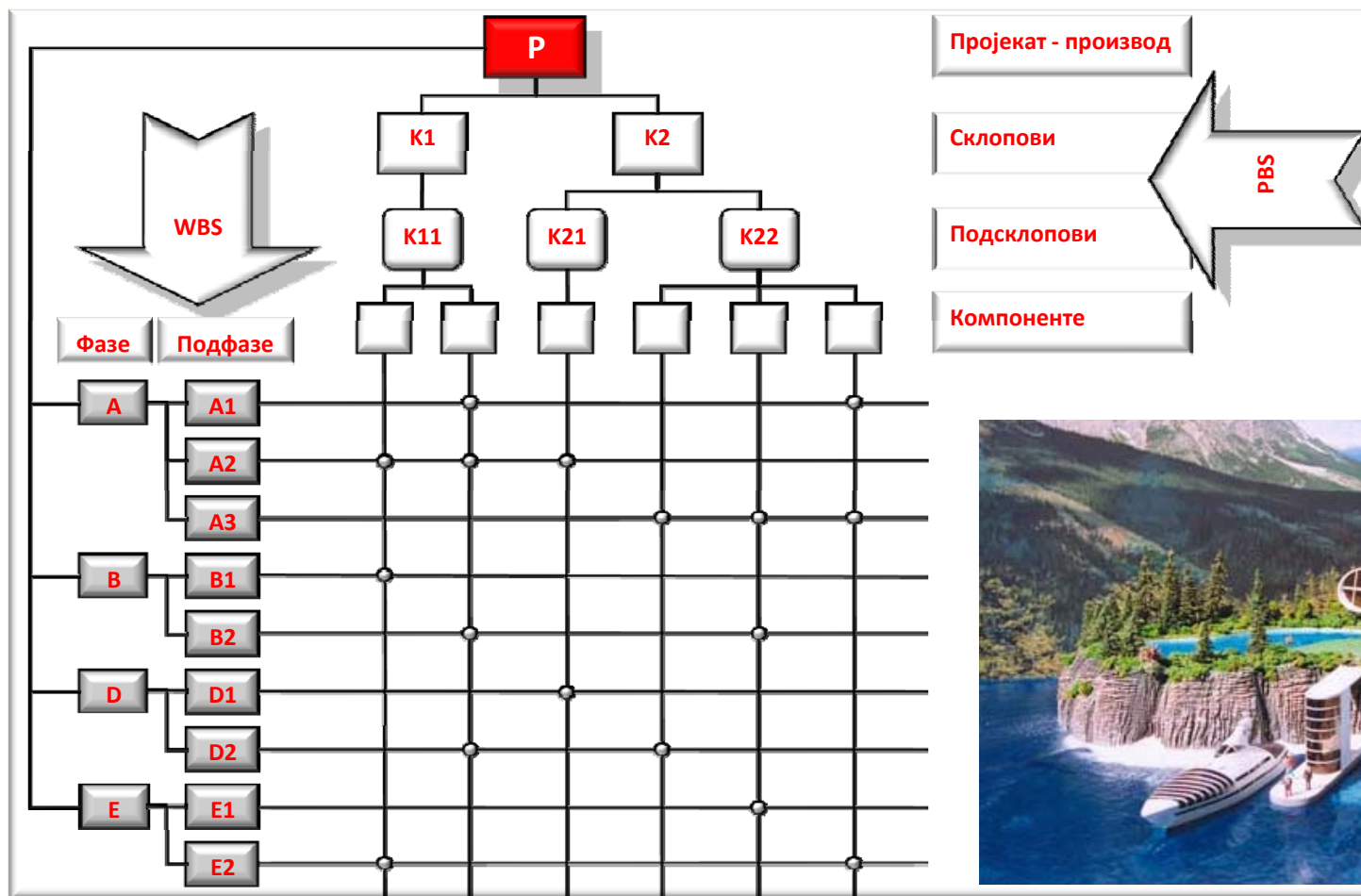

**ПОВЕЗАНОСТ  
ЕЛЕМЕНАТА  
PBS И WBS  
НА ПРОЈЕКТУ**







Машински факултет

Краљево

www.mfkv.kg.ac.rs

# СТРУКТУРНИ ДИЈАГРАМИ ПРОЈЕКТА

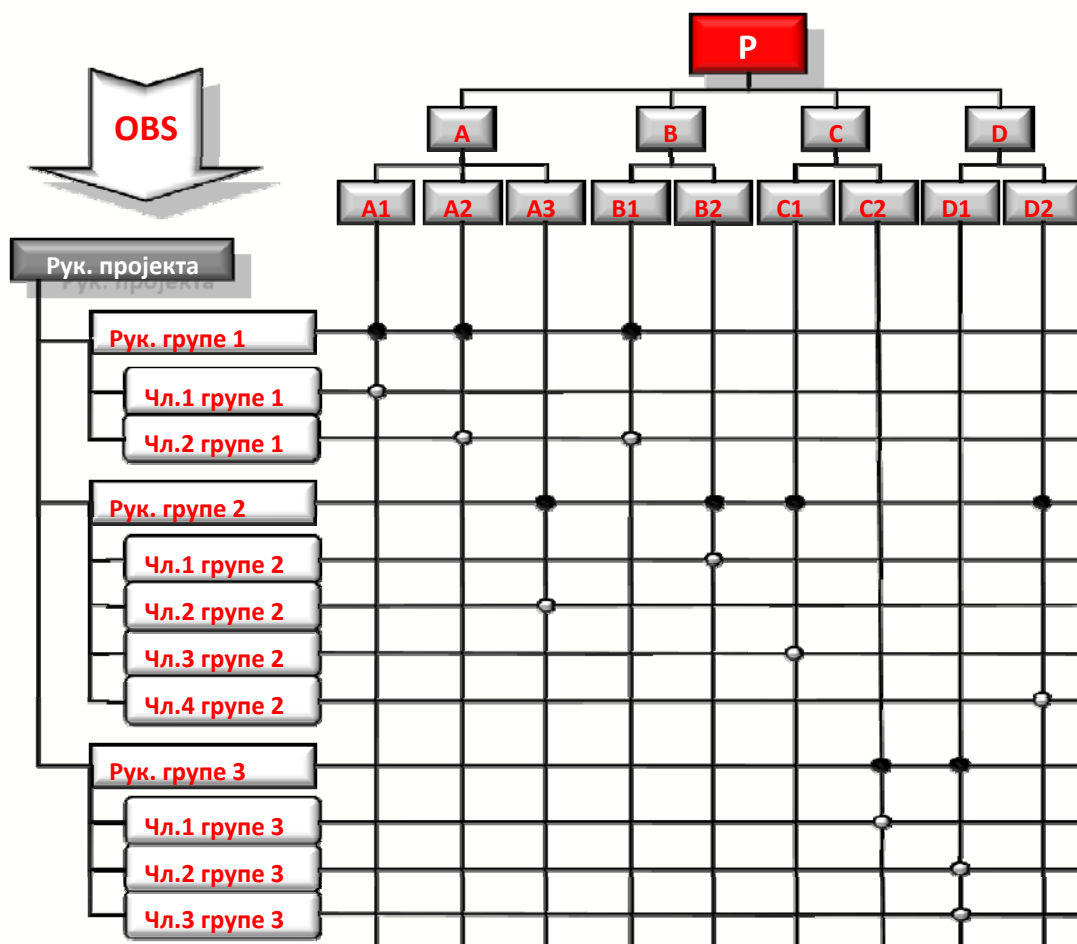

ПОВЕЗАНОСТ  
ЕЛЕМЕНАТА  
OBS И WBS  
НА ПРОЈЕКТУ





Машински факултет

Краљево

[www.mfkv.kg.ac.rs](http://www.mfkv.kg.ac.rs)



# Questions